

# Model 27906 2.4 GHz Cordless Telephone System User's Guide



# **Equipment Approval Information**

Your telephone equipment is approved for connection to the Public Switched Telephone Network and is in compliance with parts 15 and 68, FCC Rules and Regulations and the Technical Requirements for Telephone Terminal Equipment published by ACTA.

## **1 Notification to the Local Telephone Company**

On the bottom of this equipment is a label indicating, among other information, the US number and Ringer Equivalence Number (REN) for the equipment. You must, upon request, provide this information to your telephone company.

The REN is useful in determining the number of devices you may connect to your telephone line and still have all of these devices ring when your telephone number is called. In most (but not all) areas, the sum of the RENs of all devices connected to one line should not exceed 5. To be certain of the number of devices you may connect to your line as determined by the REN, you should contact your local telephone company.

A plug and jack used to connect this equipment to the premises wiring and telephone network must comply with the applicable FCC Part 68 rules and requirements adopted by the ACTA. A compliant telephone cord and modular plug is provided with this product. It is designed to be connected to a compatible modular jack that is also compliant. See installation instructions for details.

## Notes

- This equipment may not be used on coin service provided by the telephone company.
- Party lines are subject to state tariffs, and therefore, you may not be able to use your own telephone equipment if you are on a party line. Check with your local telephone company.
- Notice must be given to the telephone company upon permanent disconnection of your telephone from your line.
- If your home has specially wired alarm equipment connected to the telephone line, ensure the installation of this product does not disable your alarm equipment. If you have questions about what will disable alarm equipment, consult your telephone company or a qualified installer.

**US Number is located on the cabinet bottom.**

**REN Number is located on the cabinet bottom.**

## 2 Rights of the Telephone Company

Should your equipment cause trouble on your line which may harm the telephone network, the telephone company shall, where practicable, notify you that temporary discontinuance of service may be required. Where prior notice is not practicable and the circumstances warrant such action, the telephone company may temporarily

discontinue service immediately. In case of such temporary discontinuance, the telephone company must: (1) promptly notify you of such temporary discontinuance; (2) afford you the opportunity to correct the situation; and (3) inform you of your right to bring a complaint to the Commission pursuant to procedures set forth in Subpart E of Part 68, FCC Rules and Regulations.

The telephone company may make changes in its communications facilities, equipment, operations or procedures where such action is required in the operation of its business and not inconsistent with FCC Rules and Regulations. If these changes are expected to affect the use or performance of your telephone equipment, the telephone company must give you adequate notice, in writing, to allow you to maintain uninterrupted service.

## **Interference Information**

This device complies with Part 15 of the FCC Rules.

Operation is subject to the following two conditions: (1) This device may not cause harmful interference; and (2) This device must accept any interference received, including interference that may cause undesired operation.

This equipment has been tested and found to comply with the limits for a Class B digital device, pursuant to Part 15 of the FCC Rules. These limits are designed to provide reasonable protection against harmful interference in a residential installation.

This equipment generates, uses, and can radiate radio frequency energy and, if not installed and used in accordance with the instructions, may cause harmful interference to radio communications. However, there is no guarantee that interference will not occur in a particular installation.

Privacy of Communications may not be ensured when using this product.

If this equipment does cause harmful interference to radio or television reception, which can be determined by turning the equipment off and on, the user is encouraged to try to correct the interference by one or more of the following measures:

- Reorient or relocate the receiving antenna (that is, the antenna for radio or television that is “receiving” the interference).
- Reorient or relocate and increase the separation between the telecommunications equipment and receiving antenna.
- Connect the telecommunications equipment into an outlet on a circuit different from that to which the receiving antenna is connected.

If these measures do not eliminate the interference, please consult your dealer or an experienced radio/television technician for additional suggestions. Also, the Federal Communications Commission has prepared a helpful booklet, "How To Identify and Resolve Radio/TV Interference Problems." This booklet is available from the U.S. Government Printing Office, Washington, D.C. 20402. Please specify stock number 004-000-00345-4 when ordering copies.

Notice: The changes or modifications not expressly approved by the party responsible for compliance could void the user's authority to operate the equipment.

## **Hearing Aid Compatibility (HAC)**

This telephone system meets FCC standards for Hearing Aid Compatibility.

## **Licensing**

Licensed under US Patent 6,427,009.

## **FCC RF Radiation Exposure Statement**

This equipment complies with FCC RF radiation exposure limits set forth for an uncontrolled environment. This equipment should be installed and operated with a minimum distance of 20 centimeters between the radiator and your body. This transmitter must not be co-located or operated in conjunction with any other antenna or transmitter.”

For body worn operation, this phone has been tested and meets the FCC RF exposure guidelines when used with the belt clip supplied with this product. Use of other accessories may not ensure compliance with FCC RF exposure guidelines.

# Table of Contents

---

|   |           |
|---|-----------|
| EQUIPMENT APPROVAL INFORMATION .....      | 2         |
| INTERFERENCE INFORMATION.....             | 4         |
| HEARING AID COMPATIBILITY (HAC) .....     | 6         |
| LICENSING .....                           | 6         |
| FCC RF RADIATION EXPOSURE STATEMENT ..... | 7         |
| INTRODUCTION .....                        | 11        |
| <b>BEFORE YOU BEGIN .....</b>             | <b>11</b> |
| PARTS CHECKLIST .....                     | 11        |
| TELEPHONE JACK REQUIREMENTS.....          | 12        |
| <b>INSTALLATION .....</b>                 | <b>12</b> |
| DIGITAL SECURITY SYSTEM .....             | 12        |
| IMPORTANT INSTALLATION GUIDELINES .....   | 14        |
| <b>HANDSET LAYOUT .....</b>               | <b>15</b> |
| <b>INSTALLING THE PHONE.....</b>          | <b>16</b> |
| INSTALLING THE HANDSET BATTERY.....       | 16        |
| BASE STATION.....                         | 17        |
| WALL MOUNTING.....                        | 18        |
| <b>HANDSET SETUP .....</b>                | <b>19</b> |
| DISPLAY LANGUAGE.....                     | 19        |
| LOCAL AREA CODE.....                      | 19        |
| RINGER TONE.....                          | 20        |
| TONE/PULSE.....                           | 20        |
| FACTORY DEFAULT .....                     | 21        |
| <b>CORDLESS PHONE BASICS .....</b>        | <b>21</b> |
| MAKING A CALL.....                        | 21        |
| RECEIVING A CALL .....                    | 21        |



# Table of Contents

---



|  |           |
|--|-----------|
| REDIAL .....   | 22        |
| IN USE INDICATOR .....   | 22        |
| FLASH .....  | 22        |
| VOLUME .....   | 23        |
| CHANNEL BUTTON.....  | 23        |
| TEMPORARY TONE.....  | 23        |
| EXIT.....  | 24        |
| RINGER ON/OFF .....  | 24        |
| PAGING THE HANDSET.....  | 25        |
| VOLUME BOOST .....   | 25        |
| <b>CALLER ID (CID).....</b>  | <b>26</b> |
| CALL WAITING CALLER ID.....  | 27        |
| RECEIVING CID RECORDS.....   | 27        |
| STORING CID RECORDS (IN CID MEMORY).....                             | 28        |
| REVIEWING CID RECORDS.....   | 28        |
| DIALING A CID NUMBER .....   | 29        |
| STORING CID RECORDS IN INTERNAL MEMORY.....                          | 30        |
| TO REPLACE A STORED CID RECORD.....                                  | 31        |
| DELETING A CID RECORD.....   | 31        |
| DELETING ALL CID RECORDS.....  | 32        |
| <b>MEMORY .....</b>  | <b>33</b> |
| STORING A NAME AND NUMBER IN MEMORY .....                            | 33        |
| STORING THE LAST NUMBER DIALED .....                                 | 35        |
| INSERTING A PAUSE IN THE DIALING SEQUENCE OF A STORED<br>NUMBER..... | 36        |
| CHANGING A STORED NUMBER.....  | 36        |

# Table of Contents

---

|   |           |
|---|-----------|
| REVIEWING AND DELETING STORED NUMBERS ..... | 36        |
| DIALING A STORED NUMBER .....               | 37        |
| CHAIN DIALING FROM MEMORY .....             | 38        |
| <b>CHANGING THE BATTERY</b> .....           | <b>39</b> |
| BATTERY SAFETY PRECAUTIONS .....            | 39        |
| <b>DISPLAY MESSAGES</b> .....               | <b>40</b> |
| <b>HANDSET SOUND SIGNALS</b> .....          | <b>43</b> |
| <b>TROUBLESHOOTING GUIDE</b> .....          | <b>43</b> |
| <b>CAUSES OF POOR RECEPTION</b> .....       | <b>46</b> |
| <b>GENERAL PRODUCT CARE</b> .....           | <b>47</b> |
| <b>SERVICE</b> .....                        | <b>47</b> |
| <b>INDEX</b> .....                          | <b>49</b> |
| <b>LIMITED WARRANTY</b> .....               | <b>52</b> |
| <b>ACCESSORY INFORMATION</b> .....          | <b>56</b> |

**WARNING:** TO PREVENT FIRE OR ELECTRICAL SHOCK HAZARD, DO NOT EXPOSE THIS PRODUCT TO RAIN OR MOISTURE.

|   |  |   |
|---|--|---|
|    | <p><b>CAUTION:</b><br/>RISK OF ELECTRIC SHOCK<br/>DO NOT OPEN</p>  |    |
| <p>THE LIGHTNING FLASH AND ARROW HEAD WITHIN THE TRIANGLE IS A WARNING SIGN ALERTING YOU OF "DANGEROUS VOLTAGE" INSIDE THE PRODUCT.</p> | <p>CAUTION: TO REDUCE THE RISK OF ELECTRIC SHOCK, DO NOT REMOVE COVER (OR BACK). NO USER SERVICEABLE PARTS INSIDE. REFER SERVICING TO QUALIFIED SERVICE PERSONNEL.</p> | <p>THE EXCLAMATION POINT WITHIN THE TRIANGLE IS A WARNING SIGN ALERTING YOU OF IMPORTANT INSTRUCTIONS ACCOMPANYING THE PRODUCT.</p> |
| <p>SEE MARKING ON BOTTOM / BACK OF PRODUCT</p>  |  |   |

# Introduction

---



**CAUTION:** When using telephone equipment, there are basic safety instructions that should always be followed. Refer to the **IMPORTANT SAFETY INSTRUCTIONS** provided with this product and save them for future reference.

**IMPORTANT:** Because cordless phones operate on electricity, you should have at least one phone in your home that isn't cordless, in case the power in your home goes out.

## Before You Begin

---

### Parts Checklist

Make sure your package includes the items shown here.



Base



Belt clip

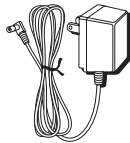

AC power adaptor



Telephone line cord



Handset battery pack



Handset

## Telephone Jack Requirements

To use this phone, you need an RJ11C type modular telephone jack, which might look like the one pictured here, installed in your home. If you don't have a modular jack, call your local phone company to find out how to get one installed.

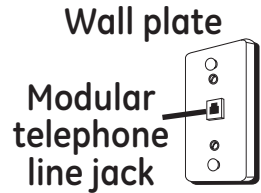

## Installation

---

### Digital Security System

Your cordless phone uses a digital security system to protect against false ringing, unauthorized access, and charges to your phone line.

**INSTALLATION NOTE: Some cordless telephones operate at frequencies that may cause or receive interference with nearby TVs, microwave ovens, and VCRs. To minimize or prevent such interference, the base of the cordless telephone should not be placed near or on top of a TV, microwave ovens, or VCR. If such interference continues, move the cordless telephone farther away from these appliances.**

Certain other communications devices may also use the 2.4 GHz frequency for communication, and, if not properly set, these devices may interfere with each other and/or your new telephone. If you are concerned with interference, please refer to the owner's manual for these devices on how to properly set channels to avoid interference. Typical devices that may use the 2.4 GHz frequency for communication include wireless audio/video senders, wireless computer networks, multi-handset cordless telephone systems, and some long-range cordless telephone systems.

## Important Installation Guidelines

- Avoid sources of noise and heat, such as motors, fluorescent lighting, microwave ovens, heating appliances and direct sunlight.
- Avoid areas of excessive dust, moisture and low temperature.
- Avoid other cordless telephones or personal computers.
- Never install telephone wiring during a lightning storm.
- Never install telephone jacks in wet locations unless the jack is specifically designed for wet locations.
- Never touch non-insulated telephone wires or terminals, unless the telephone line has been disconnected at the network interface.
- Use caution when installing or modifying telephone lines.

# Handset Layout

---

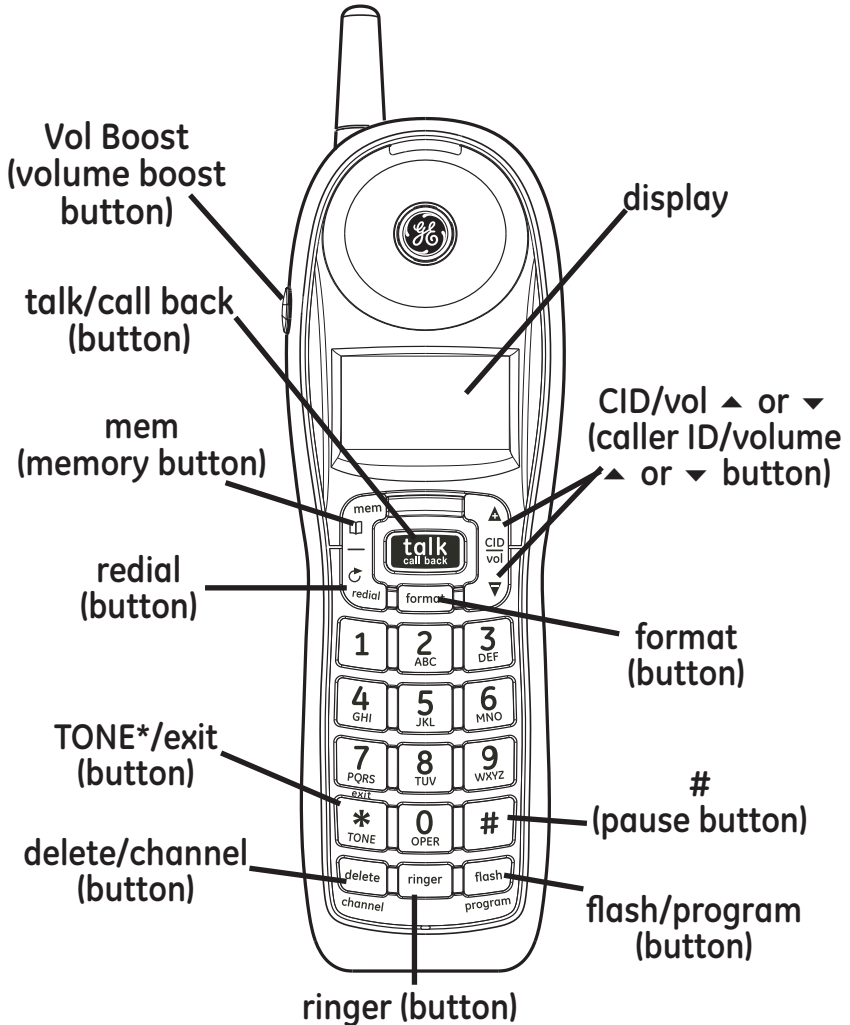

# Installing the Phone

## Installing the Handset Battery

**NOTE:** You must connect the handset battery before use.

**!** **CAUTION:** To reduce the risk of fire or personal injury, use only the Thomson Inc. approved Nickel-Cadmium (Ni-Cd) battery model 5-2459 or Nickel Metal Hydride battery model 5-2522 that is compatible with this unit.

1. Locate battery and battery door which are packaged together inside a plastic bag and are separate from the handset.
2. Locate the battery compartment on the back of the handset.
3. Plug the battery pack cord into the jack inside the compartment.

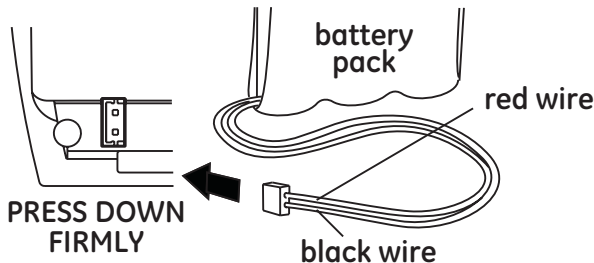



**NOTE: To ensure proper battery installation, the connector is keyed and can be inserted only one way.**

4. Insert the battery pack.
5. Close the battery compartment by pushing the door up until it snaps into place.

## Base Station

1. Choose an area near an electrical outlet and a telephone wall jack (RJ11C), and place your cordless telephone on a level surface, such as a desktop or tabletop, or you may mount it on the wall.

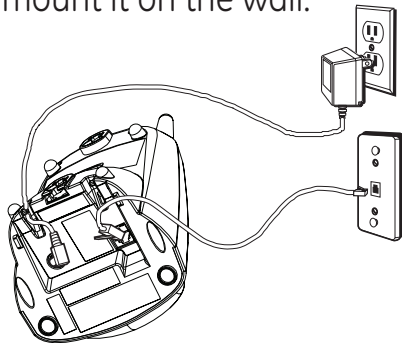

2. Plug one end of the telephone line cord into the TEL LINE jack on the bottom of the base and the other end into a modular jack.
3. Plug the AC power converter into the electrical outlet and the DC connector into the jack on the bottom of the base.

4. Set the ringer switch (on the handset) to ON, and place the handset in the cradle on the base.
5. The charge/in use indicator turns on, verifying the battery is charging. The unit will take 20 seconds to register and verify its security code.
6. Allow the phone to charge for 16 hours prior to first use. If you don't properly charge the phone, battery performance is compromised.



**CAUTION: To reduce risk of personal injury, fire, or damage use only the 5-2617 or 5-2748 power adaptor listed in the user's guide. This power adaptor is intended to be correctly orientated in a vertical or floor mount position.**

## Wall Mounting

If you want to mount the phone on a wall, slip the mounting holes (on the back of the base) over the wall plate posts, and slide the unit down into place. (Wall plate not included.)

# Handset Setup

---

There are five programmable menus available: Language, Local Area Code, Ringer Tone, Tone/Pulse and Factory Default. When you program these settings, make sure the phone is **OFF** (not in talk mode). Pressing the TONE\*/exit button will remove you from the menu selection process without changing the feature you are in.

## Display Language

1. Press the flash/program button until **1ENG 2FRA 3ESP** shows in the display.
2. Use the CID/vol (▲ or ▼) button or the handset number pad to select 1 (English), 2 (French), or 3 (Spanish). The default setting is **1ENG**.
3. Press the flash/program button to confirm and to advance to the next menu feature.

## Local Area Code

If you enter your local 3-digit area code in the area code menu, your local area code does not display on the Caller ID (CID) list. Instead, you only see the local 7-digit number. Calls received from outside your local area code will display the full 10-digit number.

1. Press the flash/program button until **AREA CODE - - -** shows in the display. The default setting is - - -.

2. Use the handset number pad to enter your 3-digit area code.

**NOTE: If you make a mistake, press the delete/channel button to erase the incorrect area code and repeat step 2.**

3. Press the flash/program button to confirm and to advance to the next menu feature.

## **Ringer Tone**

1. Press the flash/program button until **RINGER TONE** shows in the display.
2. Use the CID/vol (▲ or ▼) button or the handset number pad (1-3) to enter your selection from Ringer Tone 1, 2, or 3. The default setting is **RINGER TONE 1**.
3. Press the flash/program button to confirm and to advance to the next menu feature.

## **Tone/Pulse**

1. Press the flash/program button until **1 TONE 2 PULSE** shows in the display.
2. Use the CID/vol (▲ or ▼) button or the handset number pad to enter your selection. The default setting is **1 TONE**.
3. Press the flash/program button to confirm and to advance to the next menu feature.

## Factory Default

This feature allows you to restore the unit's original features.

1. Press the flash/program button until **DEFAULT** shows in the display.
2. Use the CID/vol (▲ or ▼) button to scroll to **YES** or **NO**. The default setting is **NO**.
3. Press flash/program to confirm. You will hear a confirmation tone.

## Cordless Phone Basics

### Making a Call

1. Press the talk/call back button and dial the desired number.

-OR-

To perform preview dial, dial the number first then press the talk/call back button.

2. To hang up, press the talk/call back button or place the handset in the cradle.

### Receiving a Call

1. To answer a call press the talk/call back button on the handset before you begin speaking.
2. To hang up, press the talk/call back button or place the handset in the cradle.

## Redial

Press the redial button to quickly dial the last number you called (up to 32 digits).

If you get a busy signal, and want to keep dialing the number, press redial to dial the number again.

## In Use Indicator

When the charge/in use indicator on the base is lit, the handset is either in use or charging. The charge/in use indicator on the base and the incoming-call-alarm at the base front cradle flash when you receive a call.

## Flash

If you subscribe to the combined Call Waiting Caller ID service from your local telephone company you will receive Caller ID information (if available) on Call Waiting calls. During a phone call, you will hear a beep to indicate another call is waiting on the line and Caller ID information for the waiting call shows on the handset display. To connect the waiting call, press the flash/program button on the handset and your original call is put on hold. You may switch back and forth between the two calls by pressing the flash/program button.

**TIP: Do not use the talk/call back button to activate custom calling services such as call waiting, or you'll hang up the phone.**

## Volume

When the phone is **ON**, press the CID/vol (▲ or ▼) on the handset to adjust the volume of the handset's earpiece. There are four settings. Press the CID/vol ▲ to increase the volume and CID/vol ▼ arrow to decrease the volume. You will see the volume setting on the handset display. VOL 4 is the maximum and VOL 1 is the minimum.

## Channel Button

While talking on the phone, you might need to manually change the channel in order to reduce static caused by appliances, such as baby monitors, garage door openers, microwave ovens, or other cordless phones. Press and release the delete/channel button to move to the next clear channel.

## Temporary Tone

This feature is useful only if you have pulse (rotary) service. Temporary Tone Dialing enables pulse (rotary) service phone users to access touchtone services offered by banks, credit card companies, etc.

For example, when you call your bank you may need to enter your bank account number. Temporarily switching to touchtone mode allows you to send your number.

1. Dial the telephone number and wait for the line to connect.
2. When your call is answered, press the TONE\*/exit button on the handset to temporarily change from pulse dialing to tone dialing.
3. Follow the automated instructions to get the information you need.
4. Hang up the handset and the phone automatically returns to pulse (rotary) dialing mode.

## **Exit**

Press the TONE\*/exit button to cancel any command you initiated.

## **Ringer On/Off**

1. Press ringer button to enter the ringer on/ off setting menu and current setting will show in display.
2. Press ringer button again to select the setting and you will hear the confirmation tone.

**NOTE: If you turn the ringer OFF, *RINGER OFF* shows in the display.**



## Paging the Handset

This feature helps to locate a misplaced handset.

Press the page button on the base. The handset will beep for about two minutes or until you press talk/call back on the handset or press the page button on the base.

**NOTE: You can still page the handset if the ringer is turned off. If the battery is dead, the Paging feature will not work.**

## Volume Boost

During a conversation, you may increase the volume by pressing the Vol Boost button, **AUDIO BOOST** will show in display. The volume will return to its original setting when you hang up the phone or if you press the vol Boost button again during conversation.

**NOTE: The Volume Boost feature can be turned on at any Volume Level setting during conversation. Also, the volume level can still be adjusted after the Audio Boost Feature is enabled by using the CID/vol (▲ or ▼) button.**

## Caller ID (CID)

---

**IMPORTANT:** In order to use this unit's Caller ID features, you must subscribe to either the standard Name/Number Caller ID Service or Call Waiting Caller ID Service. To know who is calling while you are on the phone, you must subscribe to Call Waiting Caller ID Service.

This unit receives and displays information transmitted by your local phone company. This information can include the phone number, date, and time; or the name, phone number, date, and time.

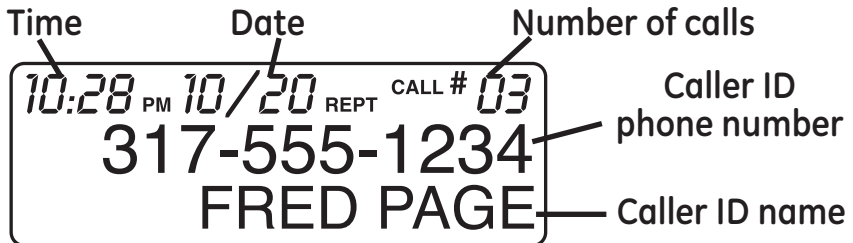

## **Call Waiting Caller ID**

Provided you subscribe to Call Waiting Caller ID service from your phone company; if you receive an incoming call and you are already on the phone, a beep indicates the presence of a Call Waiting call on the line. Only the handset that is in use at the time of the call will display and store the Call Waiting Caller ID information.

- When you hear the call waiting beep in the handset receiver, press the flash/program button to put the current call on hold and answer the incoming call. Press flash/program again to return to the original call.

## **Receiving CID Records**

When you receive a call, the Caller ID information is transmitted between the first and second ring. The Caller ID information appears on the display while the phone rings, giving you a chance to monitor the information and decide whether or not to answer the call.

## Storing CID Records (In CID Memory)

If you are not at home or cannot answer, your telephone's Caller ID memory stores the data for the 40 most recent calls you received so you can see who called while you were unavailable. When the 41st call is received, the oldest Caller ID record (1st call) is automatically deleted.

You may review the stored information at any time. Calls received since your last review show as **NEW** in the display. Calls that have not been previously reviewed but were received from the same number more than once show as **REPT** in the display.

## Reviewing CID Records

As calls are received and stored, the display is updated to let you know how many calls have been received. To scroll CID records:

1. Make sure the phone is **OFF** (not in TALK mode).
2. Press the CID/vol (▼) button to review the newest CID record.
3. Press the CID/vol (▲) button to review the oldest CID record first.

## Dialing a CID Number

1. Make sure the phone is **OFF** (not in TALK mode).
2. Use the CID/vol (▲ or ▼) button to display the desired record.
3. Press the talk/call back button. The number dials automatically.

**NOTE: Depending on (a) how the incoming caller's phone number is formatted when it is received, and (b) whether or not you previously pre-programmed your local area code into the set up menu, you may need to adjust the format of the incoming caller's stored phone number before making the call, press the format button to adjust the number, and try again.**

Available formats include:

| <i>Number of digits</i>        | <i>Explanation</i>  |
|--------------------------------|---|
| <b>Eleven digits</b>           | long distance code "1 "<br>+3-digit area code<br>+7-digit telephone number. |
| <i>Example: 1-317-888-8888</i> |   |
| <b>Ten digits</b>              | 3-digit area code<br>+7-digit telephone number.                             |
| <i>Example: 317-888-8888</i>   |   |

**Seven digits**

7-digit telephone number.

*Example: 888-8888*

---

## **Storing CID Records in Internal Memory**

You may also store CID information in the phone's internal memory.

**NOTE: It is important that you format CID records correctly BEFORE storing in internal memory as you cannot reformat CID records stored in memory.**

1. Make sure the phone is **OFF** (not in TALK mode).
2. Use the CID/vol (▲ or ▼) button to scroll to the desired CID record.
3. Press the mem button.
4. Use the touch-tone pad to enter a memory location (0-9) to store the number in that memory location. You will hear a confirmation tone.

**NOTE: If the memory location is occupied, *REPLACE MEMO?* is displayed, and you must confirm replacement by pressing the mem button.**

**NOTE:** Press the TONE\*/exit button once to keep the previous setting (making no changes) and return to the menu.

**NOTE:** If the selected CID record contains any information that is non-numeric, the unit will not allow this record to transfer to the internal user memory. The handset will display *UNABLE TO STORE*.

## **To Replace a Stored CID Record**

1. Repeat steps 1 through 3 in Storing CID Records in Internal Memory. After you enter the memory location, ***REPLACE MEMO?*** shows in the display.
2. Press the mem button again, and the new CID record replaces the old memory in that location. You will hear a confirmation tone.

## **Deleting a CID Record**

1. Make sure the phone is **OFF** (not in TALK mode).
2. Use the CID/vol (▲ or ▼) button to display the CID record you want to delete.
3. Press delete/channel. The display shows ***DELETE CALL ID?***

4. Press delete/channel again to erase the record and the next Caller ID record shows in the display. You will hear a confirmation tone.

**NOTE: Press the TONE\*/exit key to return to the standby mode.**

## **Deleting All CID Records**

1. Make sure the phone is **OFF** (not in TALK mode).
2. Use the CID/vol (▲ or ▼) button to display any Caller ID record.
3. Press and hold the delete/channel button until **DELETE ALL?** shows in the display.
4. Press delete/channel again to erase all records. You will hear a confirmation tone. The display shows **NO CALLS**.

**NOTE: Press the TONE\*/exit key to return to the standby mode.**



# Memory

---

Each handset can store up to ten 24-digit numbers with up to 15-character names in memory for quick dialing. This memory feature is in addition to the CID memory log, which stores up to 40 CID records in each handset.

## Storing a Name and Number in Memory

1. Make sure the phone is **OFF** (not in TALK mode).
2. Press the mem button.
3. Press the desired memory location (0 through 9) or use CID/vol (▲ or ▼) to scroll to the desired memory location.

**NOTE: If the memory location is occupied, the memory location number and stored name and telephone number shows in the display. If the memory location is empty. *EMPTY* shows in the display.**

4. Press the mem button again. The display shows ***ENTER NAME.***

**NOTE: If you don't want to enter the name, skip step 5.**

5. Use the touch-tone pad on the handset to enter the name (up to 15 characters) and press the mem button to save. More than one letter is stored in each of the number keys. For example, to enter the name Bill Smith, press the 2 key twice for the letter B. Press the 4 key 3 times for the letter I. Press the 5 key 3 times for the letter L. Wait for one second. Press the 5 key 3 times for the second letter L. Press the 1 key to insert a space between the L and the S. Press the 7 key 4 times for the letter S; press the 6 key once for the letter M; press the 4 key 3 times for the letter I; press the 8 key for the letter T; press the 4 key twice for the letter H.

**NOTE: If you make a mistake press the delete/channel button to backspace and erase the wrong character(s) or number(s).**

6. Press the mem button to save the name. The display shows **ENTER TEL NUMBR.**
7. Use the touch-tone pad to enter the telephone number you want to store (up to 24 digits).

**NOTE: The system treats PAUSES as delays or spaces in the dialing sequence.**

8. Press mem again to store the number. You will hear a confirmation tone.

## **Storing the Last Number Dialed**

1. Repeat steps 1 through 6 in Storing a Name and Number in Memory.
2. Press the redial button.
3. Press the mem button to store the number. You will hear a confirmation tone.

### **To replace an old number with a new redial number:**

1. Repeat steps 1 through 6 in Storing a Name and Number in Memory.
2. Press the redial button.
3. Press the mem button, and **REPLACE MEMO?** shows in the display.
4. Press the mem button again to replace the old number with the new number. You will hear a confirmation tone.

## Inserting a Pause in the Dialing Sequence of a Stored Number

If a pause is needed to wait for a dial or access tone, press the # button to insert a delay in dialing sequence of a stored number (for example, after you dial 9 for an outside line, or to wait for a computer access tone). Pause shows in the display as a *P*, and each pause counts as one digit in the dialing sequence.

## Changing a Stored Number

1. Repeat steps 1 through 7 in Storing a Name and Number in Memory.
2. Press the mem button, and **REPLACE MEMO?** shows in the display.
3. Press the mem button to store the number. You will hear a confirmation tone.

## Reviewing and Deleting Stored Numbers

1. To review stored numbers, press the mem button, and use the CID/vol (▲ or ▼) button to scroll to the memory location, or press the corresponding number key for a desired memory location (0-9).

2. When the data shows in the display, press the delete/channel button. The display shows **DELETE?**.
3. Press delete/channel again to delete the data. The display shows **DELETED**.

## **Dialing a Stored Number**

1. Make sure the phone is **ON** by pressing the talk/call back button.
2. Press the mem button.
3. Press the memory location (0-9). The number dials automatically.

- OR -

1. Make sure the phone is **OFF** (not in TALK mode).
2. Press the mem button.
3. Use the touch-tone pad or the CID/vol (▲ or ▼) button to scroll to the number you want to dial.
4. Press the talk/call back button. The number dials automatically.

## Chain Dialing from Memory

Use this feature to make calls which require a sequence of numbers, such as calling card calls to a frequently called long distance number. Each part of the sequence is dialed from memory. The following example shows you how to use chain dialing to make a call through a long distance service:

| <i><b>The Number For</b></i>           | <i><b>Memory Location</b></i> |
|--|-------------------------------|
| Long distance access number            | 7                             |
| Authorization code                     | 8                             |
| Frequently called long distance number | 9                             |

1. Make sure the phone is **ON** (in TALK mode).
2. Press the mem button and then press 7.
3. When you hear the access tone, press the mem button and then press 8.
4. At the next access tone, press the mem button and then 9.

**TIP: Wait for the access tones before pressing the next mem button, or your call may not go through.**

## Changing the Battery



**CAUTION:** To reduce the risk of fire or personal injury, use only the Thomson Inc. approved Nickel-Cadmium (Ni-Cd) battery model 5-2459 or Nickel Metal Hydride battery model 5-2522, that is compatible with this unit.

1. Make sure the telephone is **OFF** (not in TALK mode) before you replace battery.
2. Remove the battery compartment door.
3. Disconnect the cord attached to the battery pack and remove the battery pack from the handset.
4. Insert the new battery pack and connect the cord to the jack inside the battery compartment.
5. Put the battery compartment door back on.
6. Place handset in the base to charge. **Allow the handset battery to properly charge (for 16 hours) prior to first use or when you install a new battery pack. If you do not properly charge the phone, battery performance will be compromised.**

## Battery Safety Precautions

- Do not burn, disassemble, mutilate, or puncture. Like other batteries of this type, toxic materials could be released which can cause injury.
- To reduce the risk of fire or personal injury, use only the **Nickel-Cadmium or Nickel-Metal Hydride** battery listed in the User's Guide.
- Keep batteries out of the reach of children.
- Remove batteries if storing over 30 days.

**NOTE: The RBRC seal on the battery used in your Thomson Inc. product indicates that we are participating in a program to collect and recycle the rechargeable battery (or batteries). For more information go to the RBRC web site at [www.rbrc.org](http://www.rbrc.org) or call 1-800-8-BATTERY or contact a local recycling center.**

## Display Messages

---

The following indicators show the status of a message or of the unit.

### **BLOCKED CALL**

The person is calling from a number that has been blocked from transmission.



|                        |  |
|------------------------|--|
| <b>BLOCKED NAME</b>    | The persons name is blocked from transmission.                                       |
| <b>BLOCKED NUMBER</b>  | The person is calling from a number that has been blocked from transmission.         |
| <b>CALL WAITING</b>    | Indicates a call is waiting on the line.   |
| <b>DELETE ALL?</b>     | Prompt asking if you want to erase all Caller ID records.                            |
| <b>DELETE CALL ID?</b> | Prompt asking if you want to erase a Caller ID record.                               |
| <b>DELETED</b>         | Prompt confirming the Caller ID record is erased.                                    |
| <b>EMPTY</b>           | Indicates a memory location is vacant.   |
| <b>END OF LIST</b>     | Indicates that there is no additional information in Caller ID memory.               |
| <b>ENTER NAME</b>      | Prompt telling you to enter the name for one of the 10 memory locations.             |
| <b>ENTER NUMBER</b>    | Prompt telling you to enter the telephone number for one of the 10 memory locations. |

|                                   |   |
|-----------------------------------|---|
| <b>INCOMPLETE DATA</b>            | Caller information has been interrupted during transmission or the telephone line is excessively noisy. |
| <b>LOW BATTERY</b>                | Indicates the battery needs to be charged.  |
| <b>NEW</b>                        | Indicates call or calls have not been reviewed.   |
| <b>NO CALLS</b>                   | Indicates no calls have been received.  |
| <b>NO DATA</b>                    | No Caller ID information was received.  |
| <b>PAGING</b>                     | The PAGE button has been pressed on the base.   |
| <b>PRESS TALK KEY</b>             | Indicates the CID number is a Direct Dial Number (DDN) and cannot be formatted.                         |
| <b>REPT</b>                       | Repeat call message. Indicates that a new call from the same number was received more than once.        |
| <b>AUDIO BOOST</b>                | Indicates the VOLUME BOOST feature is currently turned on.  |
| <b>UNKNOWN NAME CALLER/NUMBER</b> | The incoming call is from an area serviced by Caller ID or the information was not sent.                |

# Handset Sound Signals

---

| <i>Signal</i>                         | <i>Meaning</i>           |
|---------------------------------------|--------------------------|
| A long warbling tone (with ringer on) | Signals an incoming call |
| Three short beeps (several times)     | Page signal              |
| Single beep every 7 seconds           | Low battery warning      |

---

# Troubleshooting Guide

---

## Caller ID Solutions

### No Display

- The battery must be fully charged. Try replacing the battery.
  - Make sure that the unit is connected to a non-switched electrical outlet. Disconnect the unit from the wall and plug it in again.
  - You must be subscribed to Caller ID service from your local telephone company in order to receive Caller ID records.
- 

### Caller ID Error Message

- This message indicates either the presence of noise on the line, or that an invalid message has been sent from the telephone company.
-

## Cordless Phone Solutions

### No dial tone

- Check installation:  
Make sure the base power cord is connected to a working electrical outlet.  
Make sure the telephone line cord is connected to the base unit and the wall phone jack.
  - Connect another phone to the same modular jack; if the second phone doesn't work, the problem might be with your wiring or local service.
  - The handset may be out of range of the base. Move closer to the base.
  - Make sure the battery is properly charged (for 16 hours).
  - Ensure the battery pack is installed correctly.
  - Did the handset beep when you pressed the talk/call back button? Did the in use/charge indicator come on? The battery may need to be charged.
  - Place the handset in the base for at least 20 seconds.
- 

### Handset does not ring

- Make sure the RINGER switch on the handset is turned ON.

- Move closer to the base. The handset may be out of range.
  - You may have too many extension phones on your line. Try unplugging some phones.
  - Check for a dial tone.
- 

You experience static, noise, or fading in and out

- Change channels.
  - Move closer to base. The handset might be out of range.
  - Relocate the base. Make sure base is not plugged into an electrical outlet with another household appliance.
  - Charge the battery.
- 

Unit beeps

- Place handset in base for 20 seconds; if it still beeps, charge battery for 16 hours.
  - Clean the charging contacts on handset and base with a soft cloth.
  - See solutions for “No dial tone.”
  - Replace the battery.
- 

Memory Dialing doesn't work

- Make sure you programmed the memory location keys correctly.

- Did you follow proper dialing sequence?
- 

Phone dials in pulse with tone service

- Make sure phone is in tone dialing mode.
- 

Phone won't dial out with pulse service

- Make sure phone is in pulse dialing mode.
- 

## **Causes of Poor Reception**

---

- Aluminum siding.
- Foil backing on insulation.
- Heating ducts and other metal construction that can shield radio signals.
- You're too close to appliances such as microwaves, stoves, computers, etc.
- Atmospheric conditions, such as strong storms.
- Base is installed in the basement or lower floor of the house.
- Base is plugged into AC outlet with other electronic devices.
- Baby monitor is using the same frequency.
- Handset battery is low.
- You're out of range of the base.
- Microwave oven is using the same frequency.

## **General Product Care**

---

To keep your telephone working and looking good, follow these guidelines:

- Avoid putting the phone near heating appliances and devices that generate electrical noise (for example, motors or fluorescent lamps ).
- DO NOT expose to direct sunlight or moisture.
- Avoid dropping the unit and other rough treatment.
- Clean with a soft cloth.
- Never use a strong cleaning agent or abrasive powder because this will damage the finish.
- Retain the original packaging in case you need to ship the phone at a later date.
- Periodically clean the charge contacts on the handset and base with a soft cloth.

## **Service**

---

If trouble is experienced with this equipment, for repair or warranty information, please contact customer service at **1-800-448-0329**. If the equipment is causing harm to the telephone network, the telephone company may request that you disconnect the equipment until the problem is resolved.

This product may be serviced only by the manufacturer or its authorized service agents. Changes or modifications not expressly approved by Thomson Inc. could void the user's authority to operate this product. For instructions on how to obtain service, refer to the warranty included in this guide or call customer service at **1-800-448-0329**.

Or refer inquiries to:

Thomson Inc.  
Manager, Consumer Relations  
P O Box 1976  
Indianapolis, IN 46206

Attach your sales receipt to the guide for future reference or jot down the date this product was purchased or received as a gift. This information will be valuable if service should be required during the warranty period.

Purchase date \_\_\_\_\_

Name of store \_\_\_\_\_



# Index

---

## A

Accessory Information  
56

## B

Base Station 17  
Battery Safety  
    Precautions 39  
Before You Begin 11

## C

Caller ID (CID) 26  
Caller ID Solutions 43  
Call Waiting Caller ID 27  
Causes of Poor Reception  
46  
Chain Dialing from  
    Memory 38  
Changing a Stored  
    Number 36  
Changing the Battery 39  
Channel Button 23

Cordless Phone Basics  
21

Cordless Phone Solutions  
44

## D

Deleting a CID Record 31  
Deleting All CID Records  
32  
Dialing a CID Number 29  
Dialing a Stored Number  
37  
Digital Security System  
12  
Display Language 19  
Display Messages 40

## E

Equipment Approval  
    Information 2  
Exit 24

## **F**

Factory Default 21  
FCC RF Radiation  
Exposure Statement  
7

Flash 22

## **G**

General Product Care 47

## **H**

Handset Layout 15  
Handset Setup 19  
Handset Sound Signals  
43  
Hearing Aid Compatibility  
(HAC) 6

## **I**

Important Installation  
Guidelines 14  
Inserting a Pause in the  
Dialing Sequence of a  
Stored Number 36  
Installation 12

Installing the Handset  
Battery 16  
Installing the Phone 16  
Interference Information  
4

Introduction 11  
In Use Indicator 22

## **L**

Licensing 6  
Limited Warranty 52  
Local Area Code 19

## **M**

Making a Call 21  
Memory 33

## **P**

Paging the Handset 25  
Parts Checklist 11

## **R**

Receiving a Call 21  
Receiving CID Records  
27

Redial 22  
Reviewing and Deleting  
    Stored Numbers 36  
Reviewing CID Records  
    28  
Ringer On/Off 24  
Ringer Tone 20

**S**

Service 47  
Storing a Name and  
    Number in Memory  
    33  
Storing CID Records (In  
    CID Memory) 28  
Storing CID Records in  
    Internal Memory 30  
Storing the Last Number  
    Dialed 35

**T**

Telephone Jack  
    Requirements 12  
Temporary Tone 23  
Tone/Pulse 20  
To Replace a Stored CID  
    Record 31  
Troubleshooting Guide  
    43

**V**

Volume 23  
Volume Boost 25

**W**

Wall Mounting 18

# **Limited Warranty**

---

## **What your warranty covers:**

- Defects in materials or workmanship.

For how long after your purchase:

- One year, from date of purchase.

(The warranty period for rental units begins with the first rental or 45 days from date of shipment to the rental firm, whichever comes first.)

## **What we will do:**

- Provide you with a new or, at our option, a refurbished unit. The exchange unit is under warranty for the remainder of the original product's warranty period.

## **How you get service:**

- Properly pack your unit. Include any cables, etc., which were originally provided with the product. We recommend using the original carton and packing materials.
- "Proof of purchase in the form of a bill of sale or receipted invoice which is evidence that the product is within the warranty period, must be presented to obtain warranty service." For rental firms, proof of first rental is also required. Also print your name and address and a description of the defect. Send via standard UPS or its equivalent to:

**Thomson, Inc.**  
**11721 B Alameda Ave.**  
**Socorro, Texas 79927**

- Pay any charges billed to you by the Exchange Center for service not covered by the warranty.
- Insure your shipment for loss or damage. Thomson Inc. accepts no liability in case of damage or loss.
- A new or refurbished unit will be shipped to you freight prepaid.

**What your warranty *does not* cover:**

- Customer instruction. (Your Owner's Manual provides information regarding operating instructions and user controls. Any additional information, should be obtained from your dealer.)
- Installation and setup service adjustments.
- Batteries.
- Damage from misuse or neglect.
- Products which have been modified or incorporated into other products.
- Products purchased or serviced outside the USA.
- Acts of nature, such as but not limited to lightning damage.

## **Product Registration:**

- Please complete and mail the Product Registration Card packed with your unit. It will make it easier to contact you should it ever be necessary. The return of the card is not required for warranty coverage.

## **Limitation of Warranty:**

- **The warranty stated above is the only warranty applicable to this product. All other warranties, express or implied (including all implied warranties of merchantability or fitness for a particular purpose) are hereby disclaimed. No verbal or written information given by Thomson Inc., its agents, or employees shall create a guaranty or in any way increase the scope of this warranty.**
- **Repair or replacement as provided under this warranty is the exclusive remedy of the consumer. Thomson Inc. shall not be liable for incidental or consequential damages resulting from the use of this product or arising out of any breach of any express or implied warranty on this product. This disclaimer of warranties and limited warranty are governed by the laws of the state of Indiana. Except to the extent prohibited by applicable law, any implied warranty of merchantability or fitness for a particular purpose on this product is limited to the applicable warranty period set forth above.**

### **How state law relates to this warranty:**

- Some states do not allow the exclusion nor limitation of incidental or consequential damages, or limitations on how long an implied warranty lasts so the above limitations or exclusions may not apply to you.
- This warranty gives you specific legal rights, and you also may have other rights that vary from state to state.

### **If you purchased your product outside the USA:**

- This warranty does not apply. Contact your dealer for warranty information.

## Accessory Information

---

| DESCRIPTION                 | MODEL NO.        |
|-----------------------------|------------------|
| AC Power adaptor            | 5-2617 or 5-2748 |
| Handset Replacement Battery | 5-2459 or 5-2522 |

To place order, have your Visa, MasterCard, or Discover Card ready and call toll-free

**1-800-338-0376.**

A shipping and handling fee will be charged upon ordering.

We are required by law to collect appropriate sales tax for each individual state, country, and locality to which the merchandise is being sent.

Items are subject to availability.

\*Prices are subject to change without notice.



Model 27906  
00016324 (Rev. 2 Dom E/S)  
07-22  
Printed in China

**Thomson Inc.**  
101 West 103rd Street  
Indianapolis, IN 46290-1102  
© 2007 Thomson Inc.  
Trademark(s) ® Registered  
Marca(s) Registrada(s)



# Modelo 27906

## 2.4 GHz Sistema de Auricular Inalámbrico

### Guía del Usuario



# Información sobre la Aprobación de Equipo

---

El equipo de su teléfono está aprobado para la conexión con la red Telefónica Pública (Public Switched Telephone Network) y cumple con los requisitos establecidos en las secciones 15 y 68 de las Reglas y Regulaciones de la FCC y con los Requerimientos Técnicos para Equipos de Terminales Telefónicas (Technical Requirements for Telephone Terminal Equipment), publicado por ACTA.

## 1 Notificación a la Compañía Telefónica Local

En la parte de abajo de este equipo hay una etiqueta que indica, entre otra información, el número de US y el Número de Equivalencia de Timbres (REN) para este equipo. Usted debe, cuando sea requerido, proveer esta información a su compañía telefónica.

El REN es útil para determinar el número total de artefactos que Ud. puede conectar a su línea telefónica, todavía asegurando que todos estos artefactos sonarán cuando se llame su número telefónico. En la mayoría de las áreas (pero no en todas), el total de los números REN de todos los artefactos conectados a una línea no debe exceder 5. Para estar seguro del número total de artefactos que Ud. pueda conectar a su línea (determinado por el REN), Ud. deberá ponerse en contacto con su compañía telefónica local.

Cualquier enchufe y conexión que se utilice para conectar este equipo al cableado del edificio y a la red telefónica, debe estar en conformidad con el reglamento de la FCC Parte 68 que ha sido adoptado por la ACTA. Un cable telefónico y un enchufe modular que han sido aprobados y están en conformidad con dicho reglamento han sido provistos con este producto. Están diseñados para ser conectados a un enchufe modular compatible, que también esté en conformidad. Para más detalles, vea las instrucciones para la instalación.

## **Notes**

- No se puede usar este equipo con un teléfono de previo pago proveído por la compañía telefónica.
- Las líneas compartidas son sujetas a las tarifas del estado, y por eso, es posible que Ud. no pueda usar su propio equipo telefónico si Ud. estuviera compartiendo la misma línea telefónica con otros abonados.
- Se debe notificar la compañía telefónica cuando se desconecte permanentemente su teléfono de la línea.
- Si su casa tiene algún equipo de alarma especial conectado a la línea telefónica, asegúrese que la instalación de este producto no desactive su equipo de alarma. Si usted tiene alguna pregunta sobre qué puede desactivar su equipo de alarma, consulte a su compañía telefónica o a un instalador calificado.

**El número de la US está ubicado en el fondo de la base.  
El numero REN esta ubicado en el fondo de la base.**

## **2 Derechos de la Compañía Telefónica**

Si su equipo causase algún problema en su línea que pudiera dañar la red telefónica, la compañía telefónica siempre que sea posible le avisará de la posible interrupción temporal de su servicio. En caso que la compañía no pudiera avisarle de antemano y hubiera necesidad de tomar tal acción, la compañía telefónica podrá interrumpir su servicio inmediatamente. En caso de tal interrupción telefónica temporal la compañía debe : (1) darle aviso al momento de tal interrupción temporal de servicio, (2) concederle a Ud. la oportunidad de corregir la situación, (3) informarle a Ud. de sus derechos de presentar una queja a la Comisión de acuerdo con los procedimientos dictados en la Subparte E de la Parte 68 de las Regulaciones y Reglas de la FCC.

La compañía telefónica puede hacer los cambios en sus instalaciones de comunicación, en equipos, en sus funcionamientos o procedimientos que digan necesarios para el manejo de sus negocios y que no sean incompatibles con las Reglas y Regulaciones de la FCC. Si estos cambios pudieran alterar el uso o el funcionamiento de su equipo telefónico, la compañía telefónica deberá darle aviso adecuado en escrito para que Ud. goce de un servicio ininterrumpido.

# **Información de Interferencias**

Este artefacto cumple con la Parte 15 de las Reglas de la FCC. Su funcionamiento es sujeto a las dos condiciones siguientes: (1) Este artefacto no puede causar interferencia dañosa, y (2) Este artefacto debe aceptar cualquier interferencia recibida, incluyendo interferencia que puede causar un funcionamiento no deseado.

Este equipo ha sido probado y cumple con los límites para un artefacto digital de la Clase B, de conformidad con la Parte 15 de las Reglas de la FCC. Estos límites han sido diseñados para proporcionar una protección razonable contra una interferencia dañosa que pueda existir en una instalación doméstica.

Este equipo genera, usa y puede radiar la energía de frecuencia de una radio y, si no fuera instalado y usado de acuerdo con las instrucciones, puede causar interferencia dañosa a las transmisiones radiales. Sin embargo, no hay garantía que la interferencia no ocurrirá en una instalación en particular.

La aislamiento de comunicaciones no puede ser asegurada al usar este producto.

Si este equipo causa en efecto una interferencia dañosa a la recepción de la radio o de la televisión, lo cual puede ser determinado apagando y prendiendo el equipo, le animamos a Ud. de tratar de corregir la interferencia por medio de una (o más) de las sugerencias siguientes:

- Cambie la posición o la ubicación de la antena (quiere decir la antena de la radio o de la televisión que está recibiendo la interferencia).
- Cambie la posición o cambie la ubicación y aumente la distancia entre el equipo de telecomunicaciones y la antena receptora de la radio o de la televisión que está recibiendo la interferencia.
- Conecte el equipo de telecomunicaciones a una toma en un circuito diferente del circuito al cual la antena receptora esté conectada.

Si estas medidas no eliminan la interferencia, favor de consultar a su distribuidor o a un técnico de radio/televisión experto por otras sugerencias. También, la Comisión Federal de Comunicaciones (FCC) ha preparado un folleto muy útil, "How To Identify and Resolve Radio/TV Interference Problems" ("Como Identificar y Resolver Problemas de Interferencia de Radio/Televisión"). Este folleto se puede obtener del U.S. Government Printing Office, Washington, D.C. 20402. Favor de especificar el número 004-000-00345-4 cuando haga su pedido.

Aviso: Los cambios o las modificaciones no no expreso aprobados por el partido responsable de conformidad podían anular la autoridad del usuario para funcionar el equipo.

## **Compatibilidad con Audífonos (CCA)**

Se juzga que este teléfono es compatible con audífonos, en base a las normas de la FCC.

## **Licensing**

Con licencia bajo la patente US 6,427,009.

## **Declaración de la FCC sobre Exposición a la Radiación RF**

Este equipo cumple con los límites a la exposición de radiación RF de la FCC establecidos para un ambiente no controlado. Este equipo deberá ser instalado y operado a una distancia mínima de 20 centímetros entre el radiador y su cuerpo. Este transmisor no debe de ser colocado u operado en conjunto con alguna otra antena o transmisor”.

Para la operación del aparato en el cuerpo, este teléfono ha sido sujeto a prueba y satisface los requerimientos para exposición de la FCC y RF cuando se utiliza con el gancho del cinturón que viene provisto con este producto. El uso de otros accesorios puede no garantizar el cumplimiento de los requerimientos para exposición de la FCC y RF.

# Tabla de Contenido

---

|   |           |
|---|-----------|
| <b>INFORMACIÓN SOBRE LA APROBACIÓN DE EQUIPO .....</b>          | <b>2</b>  |
| <b>INFORMACIÓN DE INTERFERENCIAS .....</b>                      | <b>5</b>  |
| <b>COMPATIBILIDAD CON AUDÍFONOS (CCA).....</b>                  | <b>7</b>  |
| <b>LICENSING .....</b>  | <b>7</b>  |
| <b>DECLARACIÓN DE LA FCC SOBRE EXPOSICIÓN A LA RADIACIÓN. 7</b> | <b>7</b>  |
| <b>INTRODUCCIÓN .....</b>                                       | <b>11</b> |
| <b>ANTES DE COMENZAR.....</b>                                   | <b>11</b> |
| LISTA DE PARTES.....  | 11        |
| REQUERIMIENTOS PARA ENCHUFE TELEFÓNICO.....                     | 12        |
| <b>INSTALACIÓN .....</b>  | <b>12</b> |
| SISTEMA DIGITAL DE SEGURIDAD.....                               | 12        |
| PAUTAS IMPORTANTES DE LA INSTALACIÓN.....                       | 14        |
| <b>FORMATO DEL AURICULAR .....</b>                              | <b>15</b> |
| <b>INSTALAR EL TELÉFONO .....</b>                               | <b>16</b> |
| INSTALAR LA BATERÍA DEL AURICULAR.....                          | 16        |
| ESTACIÓN PARA LA BASE.....                                      | 17        |
| MONTAJE EN LA PARED.....  | 18        |
| <b>PROGRAMACIÓN.....</b>  | <b>19</b> |
| IDIOMA EN PANTALLA.....   | 19        |
| CÓDIGO DE AREA LOCAL.....                                       | 19        |
| TONO DE TIMBRE .....  | 20        |
| TONO/PULSO.....   | 20        |
| SELECCIONES DE FÁBRICA.....                                     | 21        |
| <b>INFORMACIÓN BÁSICA DEL TELÉFONO INALÁMBRICO .....</b>        | <b>21</b> |
| PARA HACER UNA LLAMADA.....                                     | 21        |
| PARA RECIBIR UNA LLAMADA .....                                  | 21        |



# Tabla de Contenido

---

|   |           |
|---|-----------|
| VOLVER A MARCAR.....  | 22        |
| INDICADOR EN USO .....  | 22        |
| FLASH .....   | 22        |
| VOLUMEN.....  | 23        |
| BOTÓN DE CANAL.....   | 23        |
| TONO TEMPORAL .....   | 23        |
| PASA SALIR.....   | 24        |
| TIMBRE ON/OFF .....   | 24        |
| BÚSQUEDA DEL AURICULAR.....   | 25        |
| REALCE DE VOLUMEN .....   | 25        |
| <b>IDENTIFICADOR DE LLAMADAS (CID).....</b>                                     | <b>26</b> |
| LLAMADA EN ESPERA CON IDENTIFICADOR DE LLAMADAS .....                           | 27        |
| RECIBIR ARCHIVOS DEL IDENTIFICADOR DE LLAMADAS .....                            | 27        |
| ALMACENAR ARCHIVOS DEL IDENTIFICADOR DE LLAMADAS (EN LA<br>MEMORIA DE CID)..... | 28        |
| REVISAR LOS ARCHIVOS DE IDENTIFICADOR (CID) .....                               | 28        |
| MARCAR UN NÚMERO DEL IDENTIFICADOR DE LLAMADAS.....                             | 29        |
| ALMACENAR ARCHIVOS DEL IDENTIFICADOR DE LLAMADAS EN LA<br>MEMORIA INTERNA.....  | 30        |
| PARA REEMPLAZAR UN REGISTRO CID ALMACENADO .....                                | 31        |
| BORRAR UN ARCHIVO DEL IDENTIFICADOR DE LLAMADAS .....                           | 31        |
| BORRAR TODOS LOS ARCHIVOS DEL IDENTIFICADOR DE<br>LLAMADAS.....                 | 32        |
| <b>MEMORIA .....</b>  | <b>33</b> |
| ALMACENAR UN NOMBRE Y NÚMERO EN LA MEMORIA.....                                 | 33        |
| GUARDAR EL ÚLTIMO NÚMERO MARCADO.....   | 35        |

# Tabla de Contenido

|   |           |
|---|-----------|
| INTRODUCIR UNA PAUSA EN LA SECUENCIA DE MARCADO DE UN NÚMERO ALMACENADO ..... | 36        |
| CAMBIAR UN NÚMERO ALMACENADO .....  | 36        |
| REVISAR Y BORRAR NÚMEROS ALMACENADOS.....                                     | 36        |
| MARCAR UN NÚMERO ALMACENADO .....   | 37        |
| MARCADO EN CADENA DESDE LA MEMORIA .....                                      | 38        |
| <b>INSTALAR LA BATERÍA DEL AURICULAR .....</b>                                | <b>39</b> |
| PRECAUCIONES DE SEGURIDAD PARA LA BATERÍA .....                               | 39        |
| <b>INDICADORES DE MENSAJES DEL IDENTIFICADOR DE LLAMADAS</b>                  | <b>40</b> |
| <b>SEÑALES SONORAS DEL AURICULAR .....</b>                                    | <b>43</b> |
| <b>SOLUCIÓN DE PROBLEMAS .....</b>  | <b>43</b> |
| <b>CAUSAS DE UNA MALA RECEPCIÓN .....</b>                                     | <b>46</b> |
| <b>CUIDADO GENERAL DEL PRODUCTO .....</b>                                     | <b>47</b> |
| <b>CÓMO OBTENER SERVICIOS DE MANTENIMIENTO .....</b>                          | <b>47</b> |
| <b>ÍNDICE .....</b>   | <b>49</b> |
| <b>GARANTÍA LIMITADA .....</b>  | <b>52</b> |
| <b>INFORMACIÓN DE ACCESORIOS .....</b>  | <b>56</b> |

**ADVERTENCIA:** PARA PREVENIR EL RIESGO DE UNFUEGO O DE UNA SACUDIDA ELECTRICA, NO EXPONGA ESTE APARATO A LA LLUVIA O A LA HUMEDAD.

|  |  |  |
|--|--|--|
|  <p>EL RELÁMPAGO Y LA PUNTA DE FLECHA DENTRO DEL TRIÁNGULO ES UNA SEÑAL DE ADVERTENCIA. ALERTÁNDOLE A UD. DE QUE HAY 'VOLTAJE PELIGROSO' DENTRO DEL PRODUCTO.</p> | <p><b>ATTENTION:</b><br/>RIESGO DE SACUDIDA ELÉCTRICA NO ABRA</p> <p>CUIDADO: PARA REDUCIR EL RIESGO DE UNA SACUDIDA ELÉCTRICA, NOQuite LA CUBIERTA (O PARTE POSTERIOR) NO USE PARTES DE REPUESTO DENTRO. CONSULTE A ALGUNA PERSONA CALIFICADA DEL SERVICIO DE REPARACIONES.</p> |  <p>EL SIGNO DE EXCLAMACIÓN DENTRO DEL TRIANGULO ES UNA SEÑAL DE ADVERTENCIA, ALERTÁNDOLE A UD. DE QUE EL PRODUCTO, TRAE INCLUIDO, INSTRUCCIONES MUY IMPORTANTES.</p> |
| <p>VEA ADVERTENCIA EN LA PARTE POSTERIOR/BASE DEL PRODUCTO.</p>  |  |  |

# Introducción

---



**CUIDADO:** Cuando utilice equipo telefónico, hay instrucciones básicas de seguridad que siempre deben seguirse. Refiérase a la guía de **INSTRUCCIONES DE SEGURIDAD IMPORTANTES** provista con este producto y guárdela para referencia futura.

**IMPORTANTE:** Como los teléfonos inalámbricos operan con electricidad, usted debe tener por lo menos un teléfono en su casa que no sea inalámbrico, en caso de una interrupción de corriente.

## Antes de Comenzar

---

### Lista de Partes

Asegúrese de que su paquete incluye los artículos mostrados aquí.



Base



Broche de cinturón

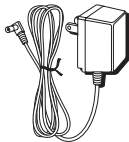

Adaptador de corriente CA



Cable de línea telefónica



Paquete de baterías del auricular



Auricular

## Requerimientos Para Enchufe Telefónico

Para utilizar este teléfono, usted puede necesitar un enchufe modular telefónico tipo RJ11C como el ilustrado aquí, instalado en su hogar. Si usted no tiene este tipo de enchufe, llame a su compañía telefónica local para preguntar cómo conseguirlo.

Placa de pared

Enchufe telefónico modular

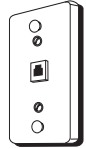

## Instalación

---

### Sistema Digital de Seguridad

Su teléfono inalámbrico usa un sistema de seguridad digital para evitar el timbrado falso, el uso no autorizado y cargos a su línea telefónica.

**NOTA SOBRE LA INSTALACIÓN:** Algunos teléfonos inalámbricos operan a frecuencias que pueden causar o recibir interferencia con aparatos de televisión, hornos de microondas, hornos, o videocaseteras que se encuentren cerca de este aparato. Para minimizar o evitar dicha interferencia, la base del teléfono inalámbrico no debe ser colocada cerca o encima de la televisión, de un horno de microondas, o de la videocasetera. Si dicha interferencia continúa, mueva el teléfono lejos del aparato eléctrico causante de la interferencia.

Algunos otros accesorios para la comunicación pueden utilizar frecuencias de 5.8 GHz para comunicarse, y si no están adecuadamente instalados, estos aparatos pueden interferir entre sí, o con su aparato de teléfono nuevo. Si usted teme tener problemas con esta interferencia, refiérase al manual de instrucciones de dichos accesorios para ver cómo puede programar los canales para evitar esta interferencia. Los accesorios típicos que pueden utilizar la frecuencia de 5.8 GHz para comunicarse incluyen transmisores inalámbricos de audio o video, redes inalámbricas para computadoras, sistemas telefónicos inalámbricos con varios auriculares, y algunos teléfonos inalámbricos de largo rango.

## **Pautas Importantes de la Instalación**

- Evite fuentes de ruido y calor, como motores, hornos de micro ondas, o lámparas de luz fluorescente, radiadores eléctricos o luz de sol directa.
- Evite áreas con polvo, humedad excesiva o temperaturas demasiado bajas.
- Evite colocar cerca de otros teléfonos o computadoras personales.
- Nunca instale cableado telefónico durante una tormenta de relámpagos.
- Nunca instale enchufes telefónicos en localizaciones mojadas a menos que el enchufe haya sido diseñado específicamente para localizaciones mojadas.
- Nunca toque cables o terminales no aislados, a menos que la línea telefónica haya sido desconectada en la interfaz de la red.
- Utilice precaución cuando instale o modifique líneas telefónicas.

# Formato del Auricular

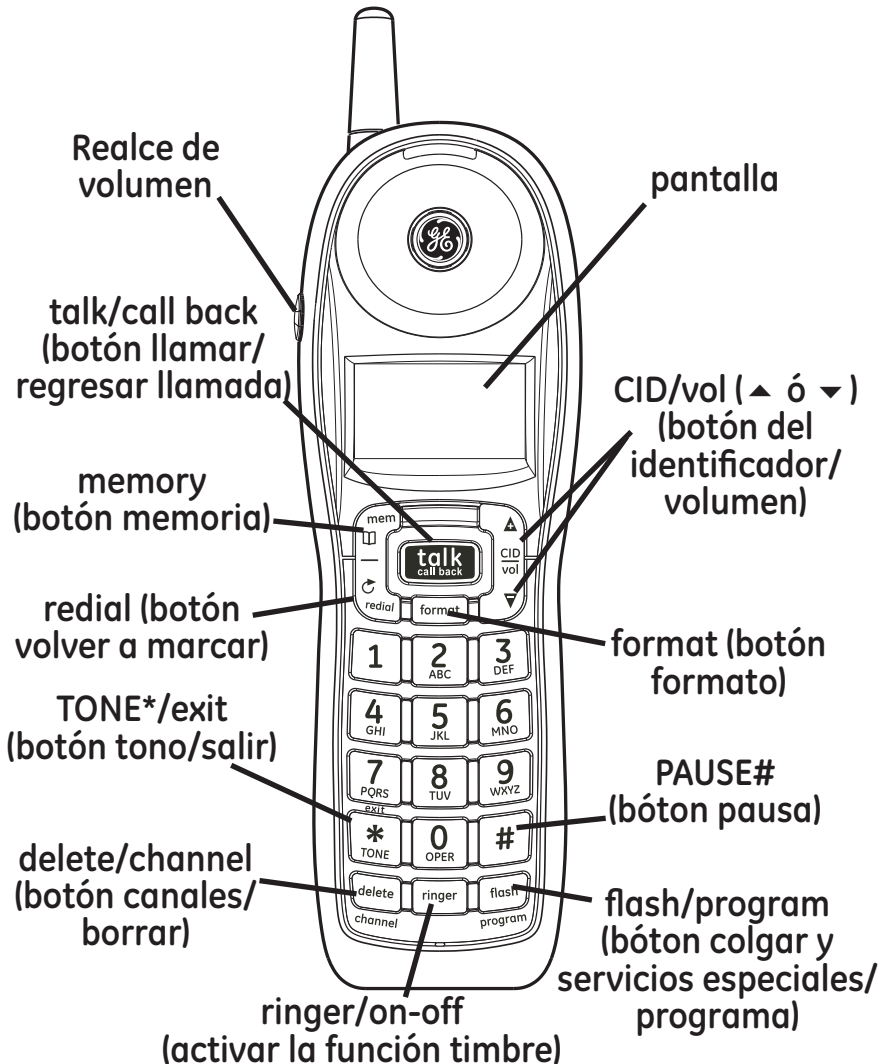

# Instalar el Teléfono

## Instalar la Batería del Auricular

**NOTA:** Usted debe conectar la batería del auricular antes de utilizar el aparato.



**PRECAUCION:** Para reducir el riesgo de fuego o lastimaduras personales, use solamente la batería de Ni'quel-Cadmio (Ni-Cd) modelo 5-2459 ó de Níquel-Hidruro Metálico (Ni-MH) modelo 5-2522 aprobado por Thomson Inc. eso es compatible con esta unidad.

1. Localice la puerta de la batería y la batería que vienen empacadas juntos dentro de una bolsa de plástico y están separados del auricular.
2. Localice el compartimento de la batería en la parte posterior del auricular.
3. Conecte el cable de la batería en el conector dentro del compartimento. *REGISTRAR* aparezca en la pantalla.

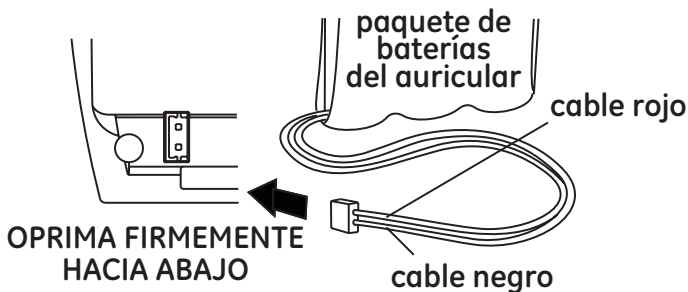



**NOTA: Para asegurar la instalación apropiada de la batería, el conector está diseñado de forma que puede ser insertado solamente de una manera.**

4. Inserte la batería.
5. Cierre el compartimento de la batería empujando la puerta hacia arriba hasta que embone en su lugar.

## **Estación para la Base**

1. escoja un área cerca de un enchufe eléctrico y un enchufe modular telefónico (RJ11C), y coloque su teléfono inalámbrico sobre una superficie plana y nivelada como una mesa o un escritorio, o usted puede montarlo sobre la pared.

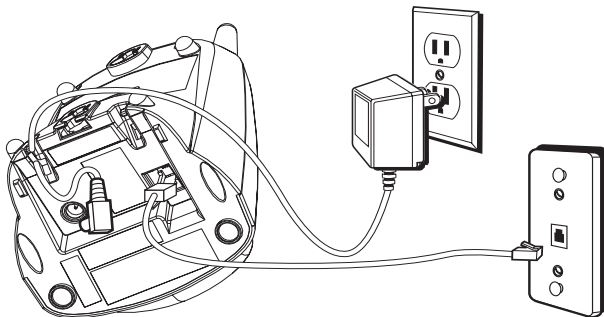

2. Conecte un extremo de la línea telefónica dentro del enchufe marcado TEL LINE en la parte inferior de la base y el otro extremo dentro de un enchufe modular de pared.
3. Conecte el convertidor de la corriente eléctrica AC dentro del enchufe eléctrico y el conector DC dentro del enchufe en la parte inferior de la base.

4. Seleccione el conmutador de timbre (en el auricular) en **ON**, y coloque el auricular en la base.
5. El indicador del en uso /carga se ilumina para verificar que el aparato está cargando. La unidad tardará 20 segundos para registrar y verificar su código de seguridad.
6. Deje que el teléfono se cargue durante 16 horas antes de utilizarlo por primera vez. Si usted no carga adecuadamente el teléfono, el funcionamiento de la batería podría deteriorarse.



**CUIDADO: Para reducir el riesgo de lesión personal, fuego, o daño use solamente el adaptador de corriente 5-2617 ó 5-2748 listado en la guía del usuario. Este adaptador de corriente es diseñado para estar orientado correctamente en una posición de montaje vertical o en el piso.**

## **Montaje en la Pared**

Si usted desea montar el teléfono en una pared, deslice los agujeros de montaje (en la parte posterior de la base) sobre los postes de la placa de pared, y deslice hacia abajo la unidad en su sitio. (No se incluye la placa para la pared).

# Programación

---

Hay cinco menús disponibles: Idioma de la Pantalla, Clave de Área, Tono del Timbre, Tono/Pulso, o Programación de Fábrica.

Cuando se programe estas opciones, asegúrese de que el teléfono esté en **OFF** (no en el modo hablar). Presionar el botón TONE\*/exit lo hará salir del proceso de selección de menú sin cambiar la característica en la que usted está.

## Idioma en Pantalla

1. Presione el botón flash/program hasta que **1ENG 2FRA 3ESP** se muestre en la pantalla.
2. Use el botón CID/vol (▲ o ▼) o el teclado numérico del auricular para seleccionar 1 (Inglés), 2 (Francés), ó 3 (Español). La selección de fábrica es **1ENG**.
3. Presione el botón flash/program para confirmar y avanzar a la siguiente opción de menú.

## Código de Area Local

Si usted ingresó un código de área local de tres dígitos en el menú del código de área, su código de área local no se muestra en la lista del Identificador de Llamadas (CID). En su lugar, usted solamente verá el número de siete dígitos local. Las llamadas recibidas de fuera de su código de área local mostrarán el número de 10 dígitos completo.

1. Presione el botón flash/program hasta que **AREA LOCAL** - - - se muestre en la pantalla. La selección de fábrica es - - -.

2. Use el teclado numérico del auricular para ingresar su código de área de tres dígitos.

**NOTA: Si comete un error, presione el botón delete/channel para borrar el código de área incorrecto y repita el paso 2.**

3. Presione el botón flash/program para confirmar y avanzar a la siguiente opción del menú.

## **Tono de Timbre**

1. Presione el botón flash/program hasta que **TONO TIMBR** se muestre en la pantalla.
2. Use el botón CID/vol (▲ o ▼) o el teclado numérico del auricular para ingresar su selección. La selección de fábrica es *TONO TIMBR 1*.
3. Presione el botón flash/program para confirmar y avanzar a la siguiente opción del menú.

## **Tono/Pulso**

1. Presione el botón flash/program hasta que **1 TONO 2 PULSO** se muestre en la pantalla.
2. Use el botón CID/vol (▲ o ▼) o el teclado numérico del auricular para ingresar su selección. la selección de fábrica es *1 TONO*.
3. Presione el botón flash/program para confirmar y avanzar a la siguiente opción del menú.

## Selecciones de Fábrica

Esta opción le permite restaurar las modalidades originales de la unidad.

1. Presione el botón flash/program hasta que **DE FABRICA** se muestre en la pantalla.
2. Use el botón CID/vol (▲ o ▼) para desplazarse a **SI** o **NO**. La selección de fábrica es **NO**.
3. Presione flash/program para confirmar. Usted escuchará un tono de confirmación.

## Información Básica del teléfono Inalámbrico

---

### Para Hacer una Llamada

1. Presione el botón talk/call back y marque el número deseado. - o -  
Para efectuar una marcación de previsualización, marque el número luego presione el botón talk/call back.
2. Para colgar, presione el botón talk/call back o coloque el auricular en la base o en la base de carga.

### Para recibir una Llamada

1. Para responder una llamada presione el botón talk/call back en el auricular antes de comenzar a hablar.
2. Para colgar, presione el botón talk/call back o coloque el auricular en la base.

## **Volver a Marcar**

Presione el botón redial para volver a marcar rápidamente el último número al que usted llamó (hasta 32 dígitos).

Si usted obtiene una señal de ocupado, y quiere seguir marcando el número, presione redial para marcar el número directamente.

## **Indicador en Uso**

Cuando el indicador carga/en uso en la base esté iluminado, el auricular está en uso o cargando. El indicador charge/in use en la base y la alarma de llamada entrante al frente de la base parpadean cuando usted recibe una llamada.

## **Flash**

Si usted se suscribe al servicio combinado de Llamada en Espera e Identificador de Llamada con la compañía de telefonía local usted recibirá información de Identificador de Llamada (si está disponible) en las llamadas con la opción de Llamada en Espera. Durante una llamada telefónica, usted escuchará un bip para indicar que otra llamada está esperando en la línea y la información de Identificador de Llamada para la llamada en espera se muestra en la pantalla del auricular. Para conectar la llamada en espera, presione el botón flash/program en el auricular y su llamada original es colocada en retención. Usted puede alternar entre las dos llamadas presionando el botón flash/program.

**TIP: No use el botón talk/call back para activar los servicios de llamada personalizada tales como llamada en espera, o usted colgará el teléfono.**

## **Volumen**

Cuando el teléfono esté en **ON**, presione CID/vol (▲ o ▼) en el auricular para ajustar el volumen de escucha en el auricular. Hay cuatro selecciones. Presione el botón CID/vol ▲ para aumentar el volumen y el botón CID/vol ▼ para disminuir el volumen. Usted verá la selección de volumen en la pantalla del auricular. VOL 4 es el máximo y VOL 1 es el mínimo.

## **Botón de Canal**

Mientras habla en el teléfono, usted tal vez necesite cambiar manualmente de canal para reducir la estática causada por electrodomésticos, tales como monitores de bebé, mecanismos de apertura de puertas de garage, hornos de microondas, u otros teléfonos inalámbricos. Presione y suelte el botón delete/channel para moverse al siguiente canal limpio.

## **Tono Temporal**

La modalidad es útil solamente si usted tiene servicio de pulsos (rotatorio). La Marcación de Tonos Temporal permite a los usuarios de teléfonos de servicio por pulsos (rotatorio) acceder a servicios activados por tonos ofrecidos por bancos, compañía de tarjetas de crédito, etcétera.

Por ejemplo, cuando usted llama a su banco usted puede necesitar ingresar su número de cuenta bancaria. Alternar temporalmente al modo de tonos le permite enviar su número.

1. Marque el número telefónico y espere la conexión con la línea.
2. Cuando su llamada sea respondida, presione el botón TONE\*/exit en el auricular para cambiar temporalmente de marcación por pulsos a marcación por tonos.
3. Siga las instrucciones automatizadas para obtener la información que necesita.
4. Cuelgue el auricular y el teléfono automáticamente regresa al modo de marcación por pulsos (rotatorio) .

## **Pasa Salir**

Presione el botón TONE\*/exit para cancelar cualquier comando que usted inició.

## **Timbre On/Off**

1. Presione el botón ringer para entrar al menú de configuración de timbre on/ off y la configuración actual se mostrará en pantalla.
2. Presione el botón ringer otra vez para seleccionar la configuración y usted escuchará al tono de confirmación.

**NOTA: Si usted apaga el timbre OFF, RINGER OFF se muestra en la pantalla.**



## Búsqueda del Auricular

Esta opción le ayuda a localizar un auricular extraviado.

Presione el botón page en la base. El auricular emitirá un bip por dos minutos o hasta que usted presione talk/call back en el auricular o presione el botón page en la base.

**NOTA: Usted puede todavía buscar el auricular si el timbre está desactivado. Si la batería está muerta, la opción de Búsqueda no funcionará.**

## Realce de volumen

Durante la conversación, usted puede aumentar el volumen presionando el botón Vol Boost, **AUDIO BOOST** se mostrará en la pantalla. El volumen regresará a su nivel original cuando usted cuelgue el teléfono o si usted presiona el botón Vol Boost otra vez durante la conversación.

**NOTA: La característica de Realce de Volumen puede ser activada en cualquier selección de Nivel de Volumen durante la conversación. También, el nivel de volumen puede todavía ser ajustado después de que la característica Realce de Audio es activada usando el botón CID/vol (▲ o ▼).**

# Identificador de Llamadas (CID)

**IMPORTANTE:** Para utilizar las características de la identificación de llamador de esta unidad, usted debe suscribirse ya sea al Servicio Estándar de Identificador de Llamadas de Nombre/ Número, o al Servicio de Identificador de Llamada en Espera (Caller ID con Call Waiting). Para saber quién llama mientras usted está en el teléfono, usted debe suscribirse al Servicio de Identificador de Llamada en Espera (Caller ID con Call Waiting).

Este aparato recibe y muestra información transmitida por su compañía telefónica local. La información puede incluir el número telefónico, fecha y hora; o el nombre, número telefónico, fecha y hora. Cada auricular puede guardar en memoria hasta 40 llamadas para ser revisadas después.

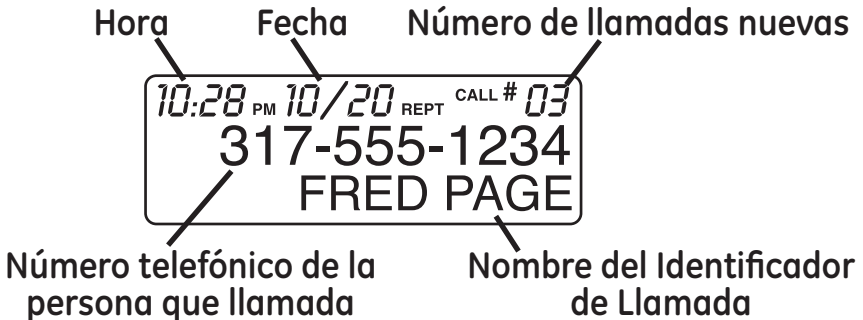

## **Llamada en Espera con Identificador de Llamadas**

Suponiendo que usted está suscrito al servicio de Identificador de Llamada en Espera a través de su compañía telefónica; si usted recibe una llamada entrante y usted está utilizando la GE multi fija a mano el sistema, una señal sonora indica que la presencia de Llamada en Espera llamada invita la línea. La información de Identificador de Llamada en Espera será exhibida y almacenada en la historia de todos los auriculares en el sistema.

- Cuando usted escuche el tono de llamada en espera en la bocina del auricular, prima el botón flash/program para poner la llamada actual en espera y poder contestar la llamada entrante. Presione flash/program otra vez para volver a la llamada original.

## **Recibir Archivos del Identificador de Llamadas**

Cuando usted recibe una llamada, la información es transmitida entre el primero y el segundo timbre. La información del Identificador de Llamadas aparece en la pantalla mientras el teléfono timbra, dándole a usted la oportunidad de ver la información y decidir si quiere o no contestar la llamada.

## Almacenar Archivos del Identificador de Llamadas (en la Memoria de CID)

Si usted no está en casa o no puede contestar, la memoria del Identificador de Llamadas de su teléfono automáticamente almacena la información de las 40 últimas llamadas para que sepa quién llamó mientras usted no estuvo disponible. Cuando la llamada número 41 es recibida, el último archivo del Identificador de Llamadas (la primera llamada) se borra automáticamente.

Usted puede revisar la información almacenada en cualquier momento. Las llamadas recibidas desde la última revisión, se mostrarán **NUEVA** en la pantalla. Llamadas que no han sido revisadas previamente pero fueron recibidas desde el mismo número más de una vez se muestran como **REPT** en la pantalla.

## Revisar los Archivos de Identificador (CID)

A medida que se reciben y se almacenan archivos del Identificador de Llamadas, la pantalla se actualiza para hacerle saber cuántas llamadas se han recibido. Para recorrer los archivos del identificador de Llamadas:

1. Asegúrese que el teléfono esté desactivado **OFF** (no en el modo hablar).
2. Presione el botón CID/vol (▼) para revisar el archivo más nuevo del Identificador (CID).
3. Presione el botón CID/vol (▲) para revisar primero el archivo más viejo del Identificador (CID).

## Marcar un Número del Identificador de Llamadas

1. Asegúrese que el teléfono esté desactivado **OFF** (no en el modo hablar).
2. Utilice le botón CID/vol (▲ o ▼) para llegar al archivo deseado.
3. Presione el boton talk/call back. El número se marca automáticamente.

**NOTA: Dependiendo de (a) cómo estaba formateado cuando se recibió el número telefónico de la persona que llamó y (b) si usted había o no programado su clave de área anteriormente en el menú de programación, usted puede necesitar ajustar el formato del número telefónico de la persona que llamó antes de contestar la llamada, presion el botón **FORMAT** para ajustar el número, e intente otra vez.**

Los formatos disponibles incluyen:

| <i>Número de dígitos</i> | <i>Explicación</i>  |
|--------------------------|---|
| <b>Once dígitos</b>      | clave de larga distancia "1"<br>+3-dígitos de clave de área<br>+7-dígitos de número telefónico. |

*Ejemplo: 1-317-888-8888*

|                    |   |
|--------------------|---|
| <b>Ten dígitos</b> | 3-dígitos de clave de área +<br>7-dígitos de número telefónico. |
|--------------------|---|

*Ejemplo: 317-888-8888*

**Seven dígitos** 7-dígitos de número telefónico.

*Ejemplo: 888-8888*

---

## **Almacenar Archivos del Identificador de Llamadas en la Memoria Interna**

Usted puede almacenar información del Identificador de Llamadas en la memoria interna del teléfono.

**NOTA: Es importante que usted formatee los registros CID correctamente ANTES de almacenar en memoria interna ya que usted no puede reformatear registros CID almacenados en memoria.**

1. Asegúrese que el teléfono esté desactivado **OFF** (no en el modo hablar).
2. Utilice los botones CID/vol (▲ o ▼) para llegar al archivo deseado.
3. Presione el botón mem.
4. Utilice el teclado numérico para inscribir un número de localización de memoria (0-9) para almacenar el archivo en la localización de memoria. Usted escuchará un tono de confirmación.

**NOTA: Si esa localización de memoria está ocupada, el aparato le pregunta *REEMPLAZAR MEMO?*, y usted debe confirmar el reemplazo oprimiendo el botón de mem.**

**NOTA:** Presione el botón **TONE\*/exit** una vez para mantener la programación anterior (sin hacer cambios) y regrese al menú.

**NOTA:** Si el registro CID seleccionado contiene alguna información que no sea numérica, la unidad no permitirá que este registro sea transferido a la memoria del usuario interna. El auricular mostrará **NO PUEDE ALMACE**.

## **Para Reemplazar un Registro CID Almacenado**

1. Repita los pasos 1 al 3 en la sección Almacenar Archivos del Identificador de Llamadas en la Memoria Interna. Después de inscribir la localización de memoria, el aparato le pregunta si quiere reemplazar el mensaje **REEMPLAZAR MEMO?** en la pantalla.
2. Oprima nuevamente el botón mem, y el archivo nuevo del Identificador de Llamadas reemplaza al viejo en esa localización de memoria. Usted escuchará un tono de confirmación.

## **Borrar un Archivo del Identificador de Llamadas**

1. Asegúrese que el teléfono esté desactivado **OFF** (no en el modo hablar).
2. Utilice los botones CID/vol (▲ o ▼) para mostrar el archivo deseado.
3. Presione el botón delete/channel. La pantalla pregunta **BORR LLAMADA ID?**

4. Presione nuevamente el botón delete/channel y borre el archivo actual, y el siguiente archivo se mostrará en la pantalla. Usted escuchará un tono de confirmación.

**NOTA: Presione el botón TONE\*/exit para regresar a la modalidad de alerta.**

## **Borrar Todos los Archivos del Identificador de Llamadas**

1. Asegúrese que el teléfono esté desactivado **OFF** (no en el modo hablar).
2. Utilice los botones CID/vol (▲ o ▼) ara mostrar el archivo deseado. para mostrar cualquier archivo del Identificador de Llamadas.
3. Presione y sostenga el botón delete/channel hasta que el **BORRAR TODO?** muestra en la pantalla.
4. Presione nuevamente el botón delete/channel para borrar todos los archivos del Identificador de Llamadas de la memoria. Usted escuchará un tono de confirmación y la pantalla demostraciones **NO LLAMADAS**.

**NOTA: Presione el botón TONE\*/exit para regresar a la modalidad de alerta.**



# Memoria

---

Cada auricular puede guardar en memoria hasta 10 números de 24 dígitos con nombres de hasta 15 caracteres para marcación rápida. Esta opción de memoria es además del registro en memoria CID, que almacena hasta 40 registros CID en cada auricular.

## Almacenar un Nombre y Número en la Memoria

1. Asegúrese que el teléfono esté desactivado **OFF** (no en el modo hablar).
2. Presione el botón mem.
3. Oprima el número deseado de la localización de memoria (0 al 9), o utilice los botones CID/vol (▲ o ▼) para llegar a la localización deseada.

**NOTA: Si la localización de memoria está ocupada, el número de esa localización de memoria y lo que contiene aparecerán en la pantalla. Si la localización de memoria está vacía, la indicación *VACIO* aparece en la pantalla.**

4. Presione nuevamente el botón mem. La pantalla le indica que ***INSCRIBA NOMBRE***.

**NOTA: Si usted no quiere inscribir el nombre, salte el paso 5.**

5. Utilice el teclado numérico en el auricular para inscribir el nombre (hasta 15 caracteres) y oprima el número de la localización de memoria para salvar. Más de una letra está almacenada en cada tecla numérica. Por ejemplo, para inscribir "Bill Smith", oprima la tecla del 2 dos veces para la letra B. Oprima la tecla del 4 tres veces para la letra l. Oprima la tecla del 5 tres veces para la L. Después de un segundo, oprima la tecla del 5 tres veces para la segunda L y oprima la tecla del 1 para inscribir un espacio entre las letras L y S. Oprima la tecla del 7 cuatro veces para la letra S. Oprima la tecla del 6 una vez para la M; oprima el 4 tres veces para la l; oprima el 8 para la T; y el 4 dos veces para la H.

**NOTA: Si usted comete un error al marcar el número, utilice el botón para borrar DELETE/ Channel para retroceder, borrar el (los) número(s) equivocado e inscribir el (los) número(s) o carácter(es) correcto(s).**

6. Presione el botón mem para salvar el nombre. La pantalla le indica que inscriba el número telefónico **INSCRIB NUM TEL.**
7. Utilice el teclado numérico para inscribir el número telefónico que usted quiera almacenar (hasta 24 dígitos).

**NOTA: El sistema trata las PAUSAS como retrasos o espacios en la secuencia de marcado.**

8. Presione nuevamente el botón mem para almacenar el número. Usted escuchará un tono de confirmación.

## **Guardar el Ultimo Número Marcado**

1. Repita los pasos del 1 al 6 de la sección "Almacenar un Nombre y Número en la Memoria."
2. Presione el botón redial.
3. Presione el botón mem para almacenar el número. Usted escuchará un tono de confirmación.

## **Para reemplazar un número viejo que va a volverse a marcar con uno nuevo:**

1. Repita los pasos del 1 al 6 de la sección "Almacenar un Nombre y Número en la Memoria."
2. Presione el botón redial.
3. Presione el botón mem y el aparato le pregunta si quiere reemplazar el archivo **REEMPLAZAR MEMO?**
4. Presione nuevamente el botón mem para reemplazar el número viejo con el nuevo. Usted escuchará un tono de confirmación.

## Introducir una Pausa en la Secuencia de Marcado de un Número Almacenado

Oprima el botón #PAUSE una vez para introducir un retraso en la secuencia de marcado de un número telefónico almacenado cuando una pausa es necesaria para esperar al tono de marcar (por ejemplo después de que usted marca 9 para obtener línea externa, o para esperar e tono de acceso en una computadora). La pausa se representa en la pantalla con una "P." Cada pausa cuenta como 1 dígito en la secuencia de marcado

## Cambiar un Número Almacenado

1. Repita los pasos 1 al 7 de la sección "Almacenar un Nombre y Número en la Memoria."
2. Presione el botón mem. El aparato le pregunta si reemplaza el mensaje **REEMPLAZAR MEMO?**.
3. Presione nuevamente el botón mem para almacenar el número. Usted escuchará un tono de confirmación.

## Revisar y Borrar Números Almacenados

1. Para revisar números almacenados, oprima el botón mem y después utilice el botón CID/vol (▲ o ▼) para llegar a la localización de memoria, u oprima la tecla del número correspondiente de la localización de memoria (0-9).

2. Cuando la información del Identificador de Llamadas aparece en la pantalla, oprima el botón delete/channel. La pantalla le pregunta si quiere **BORRAR?**
3. Presione nuevamente el botón delete/channel a información del Identificador de Llamadas. La indicación de borrado **BORRADO** aparece en la pantalla.

## **Marcar un Número Almacenado**

1. Asegúrese de que el teléfono esté activado (**ON**), oprimiendo el botón talk/call back.
2. Presione el botón mem.
3. Presione el número (0-9) para la localización de memoria deseada. El número se marca automáticamente.

**- 0 -**

1. Asegúrese de que el teléfono esté desactivado (**OFF**), (no en modalidad para hablar –“TALK”)
2. Presione el botón mem.
3. Utilice el teclado numérico o el botón CID/vol (▲ o ▼) para recorrer los archivos hasta llegar al archivo deseado.
4. Presione el botón talk/call back. El número se marca automáticamente.

## Marcado en Cadena desde la Memoria

Use esta función para hacer llamadas que requieren una secuencia de números como el usar una tarjeta para llamar por teléfono o un número de larga distancia al que usted llama frecuentemente. Cada parte de la secuencia se marca desde la memoria. El siguiente ejemplo le muestra cómo puede usted utilizar el marcado en cadena para hacer una llamada a través de un servicio de larga distancia:

---

### ***El Número para Localización de Memoria***

---

|  |   |
|--|---|
| Número de Acceso de Larga Distancia              | 7 |
| Código de Autorización                           | 8 |
| Número de larga distancia llamado frecuentemente | 9 |

---

1. Asegúrese de que el teléfono esté activado (**ON**) (no en modalidad para hablar -TALK).
2. Presione el botón mem y después oprima el 7.
3. Cuando usted escuche el tono de acceso, oprima nuevamente el botón mem y después oprima el 8.
4. Al siguiente tono de acceso, oprima el botón mem y después oprima el 9.

**NOTA: Espere a los tonos de acceso antes de oprimir el siguiente botón mem, o su llamada puede no pasar.**

# Instalar la Batería del Auricular

---



**PRECAUCION:** Para reducir el riesgo de fuego o lastimaduras personales, use solamente la batería de Níquel-Cadmio (Ni-Cd) modelo 5-2459 ó de Níquel-Hidruro Metálico (Ni-MH) modelo 5-2522 aprobado por Thomson Inc. **eso es compatible con esta unidad.**

1. Asegúrese que el teléfono esté desactivado (no en modalidad para hablar) antes de cambiar la batería.
2. Quite la tapa del compartimiento de la batería.
3. Desconecte el enchufe de la batería en la conexión dentro del compartimiento y saque la batería del auricular.
4. Introduzca el nuevo paquete de baterías y vuelva a conectar la batería dentro del enchufe en el compartimiento.
5. Ponga la tapa del compartimiento de la batería en su sitio.
6. Coloque el auricular sobre el cargador para que se cargue. **Deje que el teléfono se cargue (durante 16 horas) antes de utilizarlo por primera vez. Si usted no carga adecuadamente el teléfono, el funcionamiento de la batería podría deteriorarse.**

## Precauciones de Seguridad para la Batería

- No queme, desarme, mutile, o agujere. Igual que otras baterías de este tipo, materiales tóxicos pueden escaparse y causarle daño.

- Para reducir el riesgo de fuego o daño personal, use únicamente la batería del **Níquel-Cadmio ó Níquel-Hidruro Metálico** indicada en la Guía del Usuario
- Mantenga las baterías fuera del alcance de los niños.
- Quite las baterías si va a guardar el aparato durante más de 30 días.

**NOTA: El sello RBRC en la batería utilizada en su producto Thomson Inc. indica que estamos participando en un programa para recolectar y reciclar batería(s) recargable(s).**

**Para más información vaya al sitio web de RBRC en [www.rbrc.org](http://www.rbrc.org) o llame al 1-800-8-BATTERY o contacte a su centro de reciclado local.**

## **Indicadores de Mensajes del Identificador de Llamadas**

---

Los siguientes indicadores le indican el estado actual de su teléfono o le ayudan a programarlo y a utilizarlo.

|                               |   |
|-------------------------------|---|
| <b>LLAMADA PRIVADA</b>        | La información de la persona haciendo la llamada ha sido bloqueada.     |
| <b>NOMBRE/ NUMERO PRIVADO</b> | El nombre y número de la persona ha sido bloqueado y no se transmitirá. |
| <b>LLAMADA EN ESPERA</b>      | Indica que una llamada está esperando en la línea.                      |



|                        |   |
|------------------------|---|
| <b>BORRA TODO?</b>     | Indicación preguntándole si quiere borrar todos los archivos del Identificador de Llamadas.                                   |
| <b>BORR LLAMADA ID</b> | Indicación preguntándolo se quiere borrar el archivo del Identificador que se muestra actualmente en la pantalla.             |
| <b>BORRADO</b>         | Indicación confirmando que el archivo del Identificador ha sido borrado.  |
| <b>VACIO</b>           | Indica que la localización de memoria está vacía.   |
| <b>FIN DE LISTA</b>    | Indica que no hay más información en el registro de memoria del Identificador de Llamadas.                                    |
| <b>NSCRIBA NOMBRE</b>  | Indicación indicándole que inscriba un nombre en una de las 10 localizaciones de memoria.                                     |
| <b>INSCRIB NUM TEL</b> | Indicación pidiéndole que ingrese el número telefónico para una de las 10 ubicaciones en memoria.                             |
| <b>NFO INCOMPLETA</b>  | La información sobre la persona que llama ha sido interrumpida durante la transmisión o el teléfono es excesivamente ruidoso. |
| <b>BAJA BATERIA</b>    | Indica que la batería del auricular está baja y necesita ser cargada.   |

|   |  |
|---|--|
| <b>MENS EN ESPERA</b>                   | Indica que un mensaje está esperando para ser oído.  |
| <b>NUEVA</b>                            | Indica una llamada o llamadas nuevas que no han sido revisadas.  |
| <b>NO ENVIADO</b>                       | No se recibió información sobre el Identificador de Llamadas.  |
| <b>NO LLAMADA LOCALIZAR</b>             | Indica que no se han recibido llamadas. Alguien ha oprimido el botón localizador en la base.   |
| <b>OPR BOTON TALK</b>                   | Indica que el Identificador de Llamadas es un Número de Marcado de Directorio (DDN) y no se puede formatear.   |
| <b>REPT</b>                             | Mensaje de llamada repetido. Indica que hay una llamada nueva fue recibida más de una vez desde el mismo número.   |
| <b>REALCE DE AUDIO</b>                  | Indica que la característica REALCE DE VOLUMEN está actualmente activada.  |
| <b>NOM DESCONOCIDO/ NUM DESCONOCIDO</b> | La llamada entrante viene de un área en donde el servicio del Identificador de Llamadas (Caller ID) no está disponible, o la información no fue enviada. |

# Señales Sonoras del Auricular

---

| <i>Señal</i>                                     | <i>Significado</i>                          |
|--|---|
| Un tono de gorgeo largo (con el timbre activado) | Señala una llamada entrante                 |
| Tres tonos cortos (varias veces)                 | Señal del Localizador                       |
| Un tono corto cada 7 segundos                    | Advertencia de baja batería cada 7 segundos |

---

## Solución de Problemas

---

### Soluciones para el Identificador de Llamadas

No aparece nada en la pantalla

- Cargue (por 16 horas) o sustituya completamente la batería.
  - Si usted está utilizando corriente AC (eléctrica), asegúrese que la base no esté conectada en un enchufe que pueda desactivarse con un apagador. Desconecte el cable de corriente de la base y vuelva a conectarlo.
  - Si usted quiere recibir información del Identificador de Llamadas, usted necesita estar suscrito al servicio de Identificador de Llamadas a través de su compañía local Información.
- 

Incompleta del Identificador de Llamadas

- La unidad muestra este mensaje si detecta algo distinto que información válida de Identificador de Llamada durante el período de silencio después del primer timbre.
-

## Soluciones para el Teléfono

No hay tono de marcar

- Verifique o repita los pasos para la instalación.
  - Asegúrese que el cable de la base esté conectado a un contacto que sirve.
  - Asegúrese que el cable telefónico esté conectado a la base del aparato y a un enchufe modular de pared?
  - Desconecte la base del enchufe de pared y conecte otro teléfono al mismo enchufe. Si continúa sin haber tono de marcar en el segundo teléfono, el problema puede estar en el cableado o en el servicio local.
  - El auricular puede estar fuera del rango de la base. Acérquese a la base.
  - Asegúrese de que la batería ha sido cargada adecuadamente (16 horas).
  - Asegúrese que el paquete de la batería esté instalado adecuadamente.
  - ¿El auricular emitió un tono cuando usted oprimió el botón talk/call back? ¿Se iluminó el indicador? La batería puede necesitar ser recargada.
- 

El auricular no timbra

- Asegúrese que el selector RINGER esté en la posición de activado (ON).

- Usted puede tener demasiadas extensiones de teléfono en su línea. Intente desconectar algunos teléfonos.
  - El auricular puede estar fuera de rango. Acérquese a la base.
  - Vea las soluciones para “No hay tono de marcar”.
- 

sted experimenta estática, debilitamiento del sonido entrante o saliente.

- Cambie el canal.
  - El auricular puede estar fuera de rango. Acérquese a la base.
  - Coloque la base en otra localización.
  - Cargue la batería.
  - Asegúrese de que la base no esté conectada en un enchufe con otro aparato eléctrico.
- 

El aparato emite tonos

- Coloque el auricular en la base durante 20 segundos para volver a programar el código de seguridad. Si eso no funciona, cargue la batería durante 16 horas.
  - Vea las soluciones para “No hay tono de marcar.”
  - Cambie la batería.
- 

Marcado desde la Memoria

- Asegúrese que usted haya programado adecuadamente las teclas de las localizaciones de memoria.

- Asegúrese de seguir la secuencia para marcar adecuada.

---

El teléfono con servicio del tono marca hacia fuera en modo del pulso

- Verifique de que el teléfono esté en modo que marca del tono.

---

El teléfono no marcará hacia fuera con servicio del pulso

- Verifique de que el teléfono esté en modo que marca del pulso.

---

## **Causas de una Mala Recepción**

---

- Recubrimiento externo de la casa con aluminio.
- Aislación con revestimiento de papel de aluminio.
- Conductos de calefacción y otras construcciones de metal que paran las señales de radio.
- Está demasiado cerca de los aparatos eléctricos como microondas, cocina, computadoras, etc.
- Condiciones atmosféricas, como una tormenta eléctrica.
- La base está instalada en el sótano o en un piso más bajo de la casa.
- La base está enchufada en un tomacorriente con otros aparatos electrónicos.
- El monitor del bebé está usando la misma frecuencia.
- La pila del auricular está descargada.
- Está fuera del ámbito de la base.
- El horno de microonda está usando la misma frecuencia.

## **Cuidado General del Producto**

---

Para mantener su teléfono funcionando bien y con buena apariencia, observe las siguientes pautas:

- Evite poner el teléfono cerca de calentadores (calefactores) de ambiente y dispositivos que generen interferencia eléctrica ejemplo, motores o lámparas fluorescentes).
- No lo exponga a la luz solar directa o a la humedad.
- No deje caer la extensión móvil y no maltrate el teléfono.
- Limpie el teléfono con un trapo suave
- Nunca use un agente de limpieza fuerte ni un polvo abrasivo, ya que esto dañará el acabado.
- Retenga el empaque original en caso de que necesite embarcar el auricular en el futuro.

## **Cómo Obtener Servicios de Mantenimiento**

---

Si usted experimenta problemas con este equipo, para reparaciones o para información de garantía, comuníquese con el departamento de servicio al cliente al

**1-800-448-0329**. Si el equipo está causando daños a la red telefónica, la compañía telefónica puede pedirle que desconecte su equipo hasta que el problema haya sido resuelto.

Este producto puede únicamente ser reparado por el fabricante o sus agentes de reparación autorizados. Cualquier cambio o modificación no aprobados expresamente por Thomson Inc. podría ser motivo de anulación de la autoridad del usuario para operar este producto. Para recibir instrucciones sobre cómo obtener servicios de mantenimiento, por favor consulte la garantía incluida en esta Guía, o llame a Información para el Usuario, **1-800-448-0329**.

O envíe sus preguntas a:

Thomson Inc.  
Gerente, Servicio al Consumidor  
P.O. Box 1976  
Indianápolis, IN 46206

Adjunte su recibo al folleto, para futura referencia, o anote la fecha en la que se compró o recibió este producto como regalo. Esta información será valiosa si se llegase a requerir durante el período de garantía.

Fecha de compra \_\_\_\_\_

Nombre de la tienda \_\_\_\_\_



# Índice

---

## A

Almacenar Archivos del Identificador de Llamadas (en la Memoria de CID) 28

Almacenar Archivos del Identificador de Llamadas en la Memoria Interna 30

Almacenar un Nombre y Número en la Memoria 33

Antes de Comenzar 11

## B

Borrar Todos los Archivos del Identificador de Llamadas 32

Borrar un Archivo del Identificador de Llamadas 31

Botón de Canal 23

Búsqueda del Auricular 25

## C

Cambiar un Número Almacenado 36

Código de Area Local 19

Cómo Obtener Servicios de Mantenimiento 47

Compatibilidad con Audífonos (CCA) 7

## D

Declaración de la FCC sobre Exposición a la Radiación RF 7

## E

Estación para la Base 17

## F

Flash 22

Formato del Auricular 15

## G

Garantía Limitada 52

Guardar el Ultimo Número Marcado 35

**I**  
Identificador de Llamadas (CID) 26  
Idioma en Pantalla 19  
Indicador en Uso 22  
Indicadores de Mensajes del Identificador de Llamadas 40  
Información Básica del teléfono Inalámbrico 21  
Información de Accesorios 56  
Información de Interferencias 5  
Información sobre la Aprobación de Equipo 2  
Instalación 12  
Instalar el Teléfono 16  
Instalar la Batería del Auricular 16, 39  
Introducción 11  
Introducir una Pausa

en la Secuencia de Marcado de un Número Almacenado 36

**L**  
Licensing 7  
Lista de Partes 11  
Llamada en Espera con Identificador de Llamadas 27

**M**  
Marcado en Cadena desde la Memoria 38  
Marcar un Número Almacenado 37  
Marcar un Número del Identificador de Llamadas 29  
Memoria 33  
Montaje en la Pared 18

**P**  
Para Hacer una Llamada 21

Para recibir una Llamada  
21

Para Reemplazar  
un Registro CID  
Almacenado 31

Para reemplazar un  
número viejo que va a  
volverse a marcar con  
uno nuevo: 35

Pasa Salir 24

Pautas Importantes de la  
Instalación 14

Precauciones de  
Seguridad para la  
Batería 39

Programación 19

## **R**

Realce de volumen 25

Recibir Archivos del  
Identificador de  
Llamadas 27

Requerimientos Para  
Enchufe Telefónico  
12

Revisar los Archivos de  
Identificador (CID) 28

Revisar y Borrar Números  
Almacenados 36

## **S**

Selecciones de Fábrica  
21

Señales Sonoras del  
Auricular 43

Sistema Digital de  
Seguridad 12

Solución de Problemas  
43

## **T**

Tabla de Contenido 8

Timbre On/Off 24

Tono/Pulso 20

Tono de Timbre 20

Tono Temporal 23

## **V**

Volumen 23

Volver a Marcar 22

# Garantía Limitada

---

## Lo que cubre su garantía:

- Defectos de materiales o de trabajo.

## Por cuánto tiempo después de la compra:

- Un año, a partir de la fecha de compra.

(El periodo de garantía para unidades arrendadas se inicia con la primera renta o 45 días de la fecha del embarque a la firma de arrendamiento, lo que ocurra primero).

## Lo que haremos:

- Proporcionarle una unidad nueva o, a nuestra opción, una reacondicionada. La unidad de intercambio quedará bajo garantía por el resto del periodo de garantía del producto original.

## Cómo obtener servicio:

- Empaque bien la unidad, incluyendo todos los cables, etc., que originalmente venían con el producto. Se recomienda usar el cartón y materiales de empaque originales.
- “Prueba de compra como factura o recibo de compra, que ofrezca evidencia de que el producto está dentro del periodo de garantía, debe ser presentado para obtener servicio bajo garantía.” Para compañías de arrendamiento, se requiere como evidencia el primer contrato de renta. También escriba claramente su nombre, dirección y la descripción del defecto. Mande vía UPS o un servicio de paquetería equivalente a:

Thomson Inc.  
11721 B Alameda Ave.  
Socorro, Texas 79927

- Pague cualquier cargo que le facture el Centro de Intercambio por servicio que no esté cubierto por garantía.
- Asegure su empaque para prevenir pérdida o daño. Thomson Inc. no acepta responsabilidad en caso de pérdida o daño.
- Un aparato nuevo o uno remozado se le enviará con los cargos pagados.

### **Lo que no cubre la garantía:**

- Instrucciones al cliente. (Su manual de propietario le proporciona la información con respecto a las instrucciones de operación y los controles del usuario. Cualquier información adicional debe obtenerse con su agente de ventas.
- Ajustes de instalación y de preparación del servicio.
- Baterías.
- Daño por mal uso o negligencia.
- Productos que han sido modificados o incorporados a otros productos.
- Productos comprados o que han recibido servicio fuera de los Estados Unidos.
- Desastres naturales, por ejemplo y sin limitarse a ellos, daños por relámpagos.

## **Registro del Producto:**

- Por favor llene y envíe por correo la Tarjeta de Registro del Producto que se embarcó con su producto. Hará más fácil que hagamos contacto con usted si fuera necesario. No se requiere la devolución de la tarjeta para tener la cobertura de la garantía.

## **Limitaciones sobre la Garantía:**

- **LA GARANTÍA ESPECIFICADA ANTERIORMENTE ES LA ÚNICA GARANTÍA APLICABLE A ESTE PRODUCTO. CUALQUIER OTRA GARANTÍA, EXPRESA O IMPLÍCITA (INCLUYENDO TODAS LAS GARANTÍAS IMPLÍCITAS DE MERCADO O DE SALUD PARA CUALQUIER PROPÓSITO) SON CONSIDERADAS NO VÁLIDAS. NINGUNA INFORMACIÓN VERBAL O ESCRITA OTORGADA POR THOMSON INC., SUS AGENTES, O EMPLEADOS SERÁ CONSIDERADA PARA CREAR UNA GARANTÍA NI PARA AUMENTAR BAJO NINGUNA CIRCUNSTANCIA LA COBERTURA DE ESTA GARANTÍA.**
- **LA REPARACIÓN O REEMPLAZO DE UN PRODUCTO COMO SE ESPECIFICA BAJO ESTA GARANTÍA ES EL REMEDIO EXCLUSIVO DEL CONSUMIDOR. THOMSON INC. NO SE HACE RESPONSIBLE POR DAÑOS INCIDENTALES, DAÑOS DERIVADOS COMO CONSECUENCIA DEL USO DE ESTE PRODUCTO, O COMO RESULTADO DEL INCUMPLIMIENTO DE CUALQUIER GARANTÍA IMPLÍCITA O EXPRESA DE ESTE PRODUCTO. LA INVALIDEZ DE LAS GARANTÍAS O LAS**

**GARANTÍAS LIMITADAS ESTÁN REGLAMENTADAS POR LAS LEYES DEL ESTADO DE INDIANA. EXCEPTO POR EL ALCANCE ESTABLECIDO POR LAS LEYES APLICABLES, CUALQUIER GARANTÍA IMPLÍCITA DE MERCADO O DE SALUD PARA CUALQUIER PROPÓSITO, EN ESTE PRODUCTO ES LIMITADA AL PERÍODO DE GARANTÍA ESPECIFICADO ANTERIORMENTE.**

**Cómo se Relaciona la Ley Estatal a esta Garantía:**

- Algunos estados no permiten la exclusión ni limitación de daño incidental o derivado de alguna consecuencia, o la limitación con respecto al período de tiempo que debe aplicarse para garantías implícitas, por lo tanto las limitaciones y exclusiones mencionadas anteriormente pueden no ser aplicables para usted.
- Esta garantía le ofrece derechos legales específicos, y usted puede tener otros derechos legales que varían de estado a estado.

**Si compró su producto fuera de los Estados Unidos:**

- Esta garantía no se aplica. Vea a su distribuidor para información sobre la garantía.

# Información de Accesorios

---

| DESCRIPTION                       | NÚMERO DE CATÁLOGO |
|-----------------------------------|--------------------|
| Cable de corriente AC             | 5-2617 ó 5-2748    |
| Batería de Repuesto del Auricular | 5-2459 ó 5-2522    |

Para ordenar, tenga lista su tarjeta Visa, Mastercard o Discover y llame al **1-800-338-0376**.

Se aplicará un cargo por envío al ordenar. La ley nos requiere que cobremos el impuesto sobre la venta apropiado para cada estado, condado y área individuales a las cuales se envíe la mercancía.

Los artículos están sujetos a disponibilidad.



Modelo 27906  
00016324 (Rev. 2 DOM E/S)  
07-22  
Impreso en China

**Thomson Inc.**  
101 West 103rd Street  
Indianapolis, IN 46290-1102  
© 2007 Thomson Inc.  
Trademark(s) ® Registered  
Marca(s) Registrada(s)